



**DIMER**  
YOUR SEALING PARTNER



O - KROUŽKY



1. ÚVOD	
Základní charakteristika	4
Použité materiály, jejich vlastnosti	4 – 5
Výrobní tolerance, normy	5 – 6
Funkce a použití	6
Těsnicí spára, volba tvrdosti materiálů	7
Instrukce pro instalaci	8
2. VOLBA VELIKOSTI O-KROUŽKŮ	
Určování tloušťky ( $d_2$ ) a vnitřního průměru ( $d_1$ )	9
Detailní konstrukce drážky – základní pojmy	10
3. STATICKÉ UTĚSNĚNÍ – RADIÁLNÍ ZÁSTAVBA	
Určení zástavbových rozměrů – obdélníková drážka	10
Tolerance, drsnost, max. těsnicí spára	11
4. STATICKÉ UTĚSNĚNÍ – AXIÁLNÍ ZÁSTAVBA	
Určení zástavbových rozměrů – obdélníková drážka	12
Určení zástavbových rozměrů – lichoběžníková drážka	12
Určení zástavbových rozměrů – trojúhelníková drážka	13
5. DYNAMICKÉ UTĚSNĚNÍ	
Určení zástavbových rozměrů – obdélníková drážka	14
Tolerance drsnosti	15
O-kroužky z PTFE	16
O-kroužky pro vakuové utěsnění	16
Těsnicí šňůry kruhového průřezu v metráži	17
Kufříkové sady na lepení O-kroužků	17
Rozměrové řady NBR O-kroužků	18–50
Rozměrové řady FPM O-kroužků	51–81
X-kroužky	82

## 1. ÚVOD

O-kroužky (dále jen OK) jsou kruhové těsnicí prvky s vysokou přesností. Konstrukterům nabízejí velmi účinný a ekonomicky výhodný těsnicí prvek pro široký rozsah statických nebo dynamických aplikací. O-kroužky jsou vulkanizovány ve formách a pro svůj symetrický tvar mohou být použity jako jednoduché i zdvojené těsnění. Velikost OK je definována vnitřním průměrem  $d_1$  x tloušťkou kroužku  $d_2$  (obr.1). Velikosti, materiály, tvrdost a zástavbové prostory jsou dány normou DIN 3770 resp. ISO 3601. Všechny míry jsou uvedeny v mm.

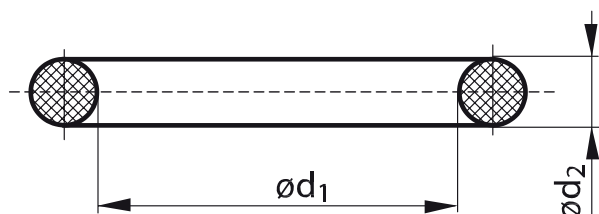

$d_1$  = vnitřní průměr (mm)  
 $d_2$  = tloušťka O-kroužku (mm)

## Materiálové skupiny

Následující tabulka poskytuje přehled různých materiálových skupin elastomerů s možnou volbou tvrdosti materiálu (tab. 1). Volba materiálu a tvrdosti závisí na následujících faktorech: velikost těsnicí spáry, teplota, tlak chemické zatížení.

MATERIÁLY OK (tab. 1)		
Zkratkové označení	Obchodní název	Tvrdost Shore A
NB, NBR	Nitril-butadien-kaučuk (Perbunan)	55, 60, <b>70</b> , 75, <b>80</b> , <b>90</b>
FP, FPM	Fluor-kaučuk (Viton)	60, 70, 75, <b>80</b> , 90
SI	Silikonový kaučuk	50, 60, <b>70</b> , 80
EP, EPDM	Etylen-propylenový kaučuk	75, 80, 85
CR	Chloropren-kaučuk	50, 60, 70, 90
NR	Přírodní kaučuk	45, 65, 80
BU	Butyl-kaučuk	45, 65, 80
CSM	Chlorsulfonový polyetylen-kaučuk (Hypalon)	65, 75
PTFE	Polytetrafluor-etylen (Teflon)	-

*Ve většině případů použití těsnění se prosadila standardní kvalita NBR 70 Sh. Při vyšším teplotním a chemickém zatížení je k dispozici výběr standardní kvality Viton FPM 80 Sh.*

*Tvrdost materiálu je udávána ve stupnici „Shore“ nebo „IRHD“.*

TVRDOST OK (tab. 2)				
Tvrdost Shore A	60	70	80	90
Tvrdost IRHD	63	79	83	92
Tolerance $\pm 5$				
Testováno dle DIN 53505 resp. 53519				

Nestandardní materiály jako polyurethan, KALREZ, fluorsilikon, NEOPREN dodáváme na požádání po konzultaci s výrobním závodem.

## Příklad značení OK pro objednávku

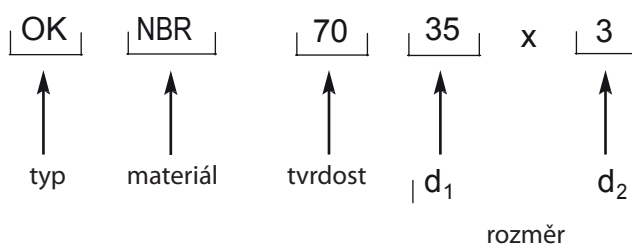

## Vlastnosti vybraných materiálů

VLASTNOSTI VYBRANÝCH MATERIÁLŮ (tab. 3)									
Materiál	NBR	FP	SI	EPDM	CR	NR	BU	CSM	PTFE
Pevnost v tahu bez podpory	5	5	6	5	3	1	4	5	1
Pevnost v tahu s podporou	2	3	4	3	2	1	3	3	1
Prodloužení v okamžiku přerušení	2	3	4	3	2	1	2	3	3
Zpětná elasticita	3	5	3	3	3	2	6	4	x
Stálý odpor	2	4	5	3	2	2	3	3	3
Tahový odpor	3	3	6	3	2	2	3	4	2
Odpor vůči elektrickému toku	4	4	1	2	3	1	2	4	1
Odolnost proti stárnutí	3	1	1	1	2	3	2	2	1
Ozonová odolnost	3	1	1	1	2	4	2	2	1
Odolnost vůči pohonným hmotám	1	1	5	5	2	6	6	2	1
Odolnost vůči olejům	1	1	1	4	2	6	6	2	1
Odolnost vůči kyselinám	4	1	5	1	2	3	2	2	1
Odolnost vůči zásadám	3	1	5	2	2	3	2	2	1
Odolnost vůči horké vodě	3	2	5	2	3	3	1	3	1
Maximální teplota (°C)	130	220	200	150	120	90	140	130	260
Minimální teplota (°C)	-40	-25	-80	-40	-30	-50	-40	-40	-190

- 1 - výborný  
 2 - velmi dobrý  
 3 - dobrý  
 4 - použitelný  
 5 - méně použitelný  
 6 - nepoužitelný  
 X - neměřeno pro tento materiál

## Výrobní tolerance O-kroužků

TOLERANCE OK (tab. 4)			
průměr $d_1$	Tolerance ( $\pm$ )	průměr $d_2$	Tolerance ( $\pm$ )
do 3	0,14	do 1,8	0,08
3 – 6	0,15	1,8 – 2,6	0,09
6 – 10	0,17	2,6 – 3,5	0,1
10 – 18	0,2	3,5 – 5,3	0,13
18 – 30	0,3	5,3 – 7	0,15
30 – 50	0,4	7 – 8	0,17
50 – 80	0,65	8 – 10	0,13
80 – 100	0,85	10 – 15	0,25
100 – 120	1		
120 – 150	1,2		
150 – 180	1,4		
180 – 250	1,8		
250 – 300	2,1		
300 – 350	2,5		
350 – 400	2,8		
400 – 500	3,4		
500 – 650	4,3		
650 – 800	6,5		

Následující hodnoty ukazují tolerance při použití materiálové směsi Nitril-butadien - kaučuk v tvrdostech 70 Shore resp. 73 IRHD. Jiné směsi mají při použití stejných forem rozdílné průřezy a větší tolerance. Speciální formy mohou být vyrobeny vždy v přesných velikostech dle vašich požadavků.

**Normy O-kroužků**

NORMY OK (tab. 5)		
Norma	Doporučené rozměry OK (mm)	
	Vnitřní prům. $d_1$	Tloušťka $d_2$
DIN 3770	2 – 3,75	1,60
	4 – 10	2,00
	10,6 – 30	2,50
	18 – 50	3,15
	30 – 80	4,00
	50 – 118	5,00
	80 – 315	6,30
	118 – 500	8,00
	190 – 800	10,00
ISO 3601	1,8 – 17	1,80
	14 – 38,7	2,65
	18 – 200	3,55
	40 – 400	5,30
	109 – 670	7,00
US Standard (AS 568A) (MS 295 13)	1,78 – 133,07	1,78
	1,24 – 247,32	2,62
	4,34 – 456,06	3,53
	10,46 – 658,88	5,33
	113,67 – 658,88	6,99
Švédská norma (SMS 1588)	3,1 – 37,1	1,60
	3,3 – 17,3	2,40
	19,2 – 144,3	3,00
	44,2 – 499,3	5,70
	144,1 – 249,1	8,40
Francouzská norma	2,4 – 8,9	1,90
	8,9 – 18,4	2,70
	18,4 – 37,3	3,60
	37,43 – 113,67	5,33
	113,67 – 393,07	6,99

**Funkce a použití**

O-kroužek je těsnicí prvek, který při stlačení působí jak v radiálním tak axiálním směru. Při zatížení tlakem v systému tvoří výslednou těsnicí sílu. Celkový těsnicí tlak roste se stoupajícím provozním tlakem. Jelikož má O-kroužek v porovnání s ostatními prvky řady přednosti:

- jednoduchá montáž
- snadná dostupnost ze skladu
- cenová výhodnost
- široká použitelnost jak v oblasti statické či dynamické aplikace

je možné využít tohoto těsnění v celé řadě průmyslových odvětví. Díky širokému rozsahu směsí s rozdílnými vlastnostmi je možno těsnit prakticky všechny kapaliny a plyny.

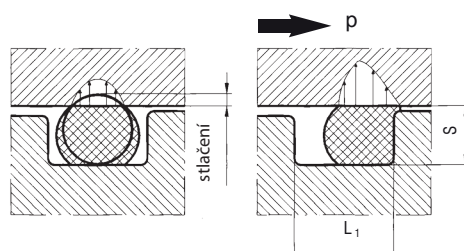

Obr. 2

### Těsnicí spára

Při tlakovém zatížení je O-kroužek vtlačován do protilehlé strany drážky. Abychom zabránili vtlačení O-kroužku do spáry a tím zničení kroužku, je vhodné volit OK s maximálním průřezem pro danou aplikaci.

Při stejných provozních podmínkách a šířkách spáry je OK s menším průřezem vtlačován do spáry stejné šířky relativně více než OK s velkým průřezem. Vtlačování kroužků do spáry lze také zabránit volbou OK vyšší tvrdosti nebo využitím kombinace OK s opěrným kroužkem (na požádání doporučíme jeho velikost).

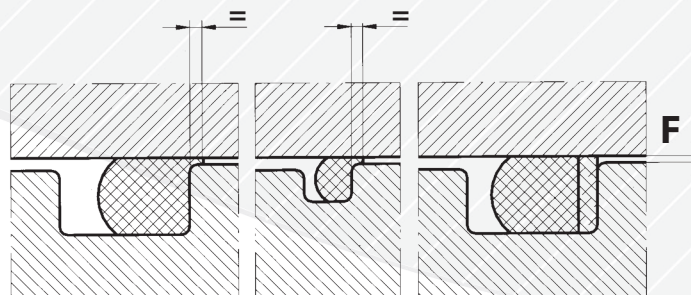

Obr. 3

### Tvrdosti materiálů

Volba tvrdosti materiálu OK závisí na šířce spáry a těsněném tlaku. Závislost zobrazují následující diagramy (obr. 4).

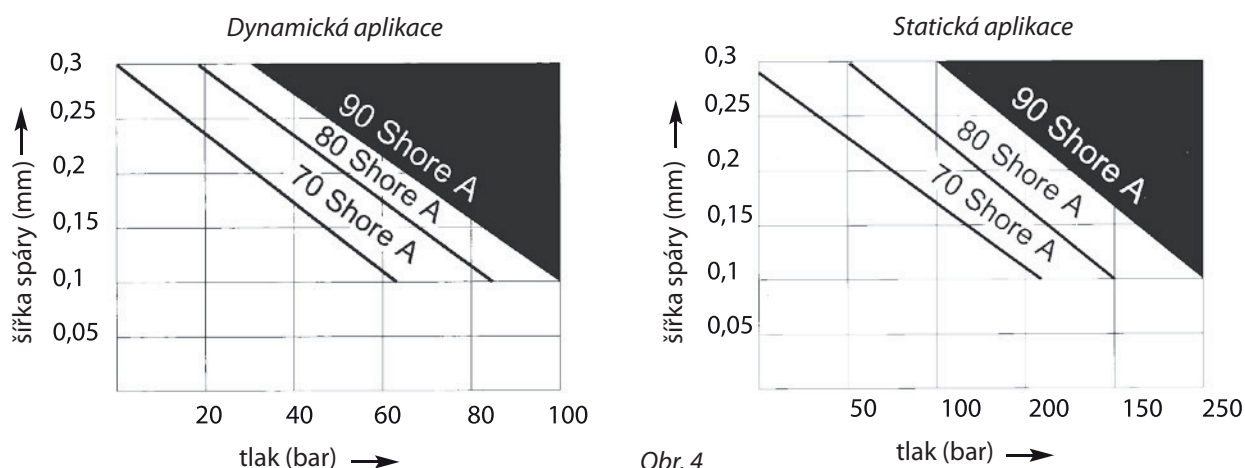

Obr. 4

Tvrdost OK se především určuje podle velikosti provozního tlaku a těsněné spáry. Při vysokém tlaku a velké spáře se volí tvrdší materiály, aby bylo zabráněno vtlačení do spáry.

Je-li to konstrukčně možné, je technicky lepším řešením materiál střední tvrdosti společně s opěrným kroužkem, neboť tlaková deformace při 70 Sh je menší, než např. při 90 Sh.

### Příklad značení opěrného kroužku pro objednávku

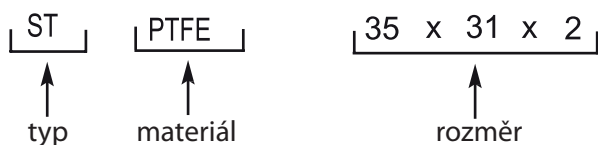

P. S. Na poptávku doporučujeme materiál i rozměr.

## Instrukce pro instalaci

Z hlediska funkčnosti a kvality OK je nevhodnější aplikace statická. Pro dynamickou aplikaci platí omezení, která musí být při použití dodržena. Je třeba dodržet mezní hodnoty tlaku, teploty, druhu média, drsnosti ploch, velikosti těsněné spáry atd.

V následujících grafech najdete hodnoty pro stlačení O-kroužků při různých způsobech použití. Jsou-li tyto hodnoty dodrženy, je těsnost zaručena dostatečně velkou došedací plochou. Při dynamické aplikaci musí být tyto hodnoty menší, vzhledem k vyššímu tření.

### Statická aplikace

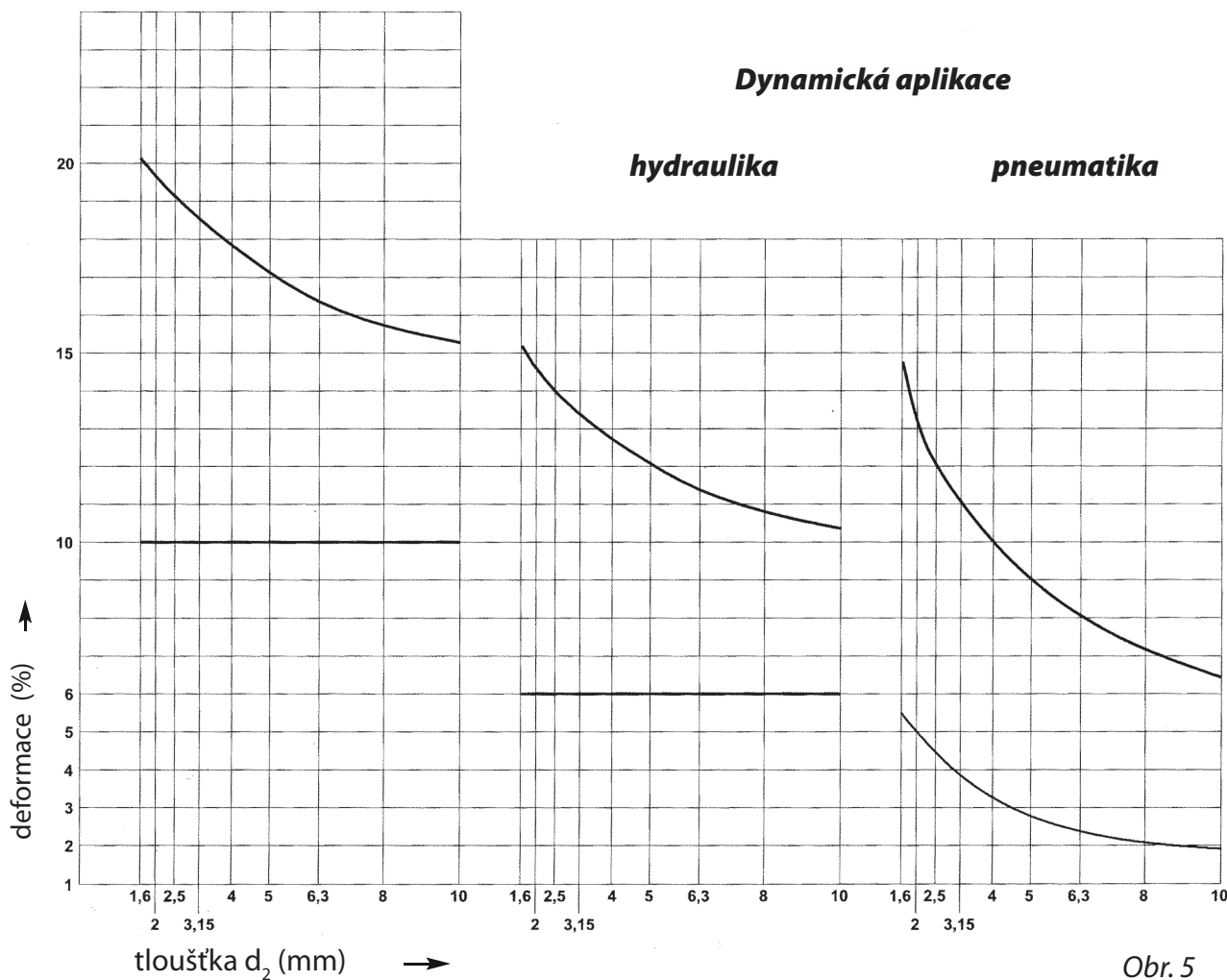

Obr. 5



## 2. VOLBY VELIKOSTI O-KROUŽKŮ

Zvolte vždy nejlépe kroužek s pokud možno největší tloušťkou  $d_2$  z toho důvodu, že přednosti proti menším tloušťkám jsou mnohonásobné:

- menší otěr a tím vyšší životnost kroužku
- menší deformace
- větší dosedací plocha

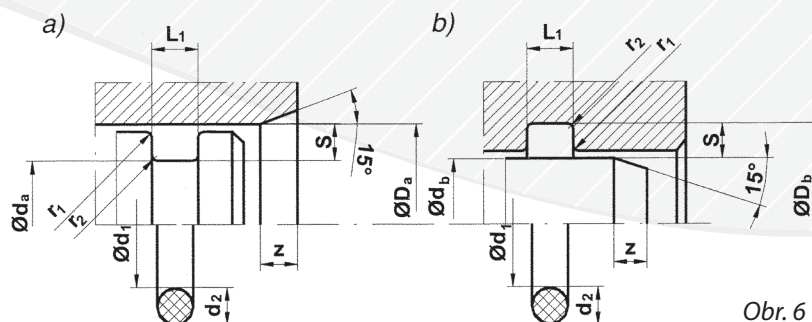

Obr. 6

K určování rozměrů drážky a vnitřního průměru OK postupujte podle následujících pokynů:

- pro vaši konstrukci si zvolte pokud možno největší tloušťku  $d_2$
- rozměry drážek  $L_1$  a  $S$  najdete v tabulkách zástavbové rozměry
- základní průměr drážky je dán pro kroužek:
  - a) těsnící zvenku  $d_a = D_a - 2 \times S$
  - b) těsnící zevnitř  $D_b = d_b + 2 \times S$
- vnitřní průměr OK  $d_1$  si zvolíte podle seznamu forem pro kroužek:
  - těsnící zvenku:
    - vnitřní průměr OK má být stejný nebo s malou minus odchylkou jako prům. drážky  $d_a$
    - $d_1 = d_a$
    - < max. 6 %
    - doporučuje se lehké usazení OK na průměr drážky
  - těsnící zevnitř:
    - vnitřní průměr OK má být stejný nebo s malou plus nebo minus odchylkou jako průměr pístnice  $d_b$
    - > max. 3 %
    - $d_1 = d_b$
    - < max. 6 %
    - OK tak má žádaný větší rozměr na vnějším průměru

### Detailní konstrukce drážky

Drážky pro usazení OK by měly mít vybrání s pravouhlými stěnami. Připouští se však zkosení stěny do max. 5°. Je důležité, aby tlak média mohl nerušeně působit přes celý profil S. Proto musí mít šířka drážky  $L_1$  a spára ze strany tlaku přiměřenou velikost.

Objem drážky má být z důvodu větší tepelné roztažnosti materiálu OK oproti kovu a příp. bobtnání asi o 25% větší než objem OK. Aby při sestavování kovových součástek nedošlo k přiskřípnutí nebo ustržení OK, nesmí být hodnoty z šikmé hrany (viz. obr. 6) menší, než uvádí následující tabulka 6.

MINIMÁLNÍ ÚKOSY v mm (tab. 6)			
Tloušťka $d_2$	min. úkos z	Tloušťka $d_2$	min. úkos z
1,0	1,0	4,0	2,0
1,5	1,0	4,5	2,3
1,6	1,0	5,0	2,5
1,8	1,1	5,3	2,7
1,78	1,1	5,33	2,7
1,9	1,2	5,7	3,0
2,0	1,2	6,7	3,1
2,4	1,4	7,0	3,6
2,5	1,4	6,99	3,6
2,65	1,5	8,0	4,0
2,62	1,5	8,4	4,2
3,0	1,6	9,0	4,3
3,5	1,8	10	4,5
3,55	1,8	12	5,0
3,53	1,8	15	7,0

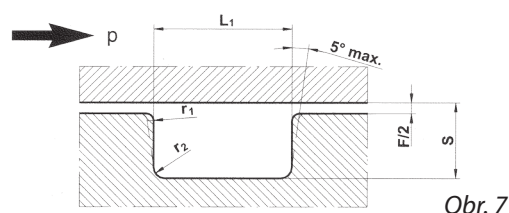

ZAOBLNÍ v mm (tab. 7)		
Tloušťka $d_2$	1,0 do 2,5	2,5 do 10
poloměr $r_1$	0,1	0,25
poloměr $r_2$	0,2	0,6

### 3. STATICKÉ UTĚSNĚNÍ – RADIÁLNÍ ZÁSTAVBA – OBDÉLNÍKOVÁ DRÁŽKA

OK se používají jako statické těsnění s radiálním stlačením např. u ventilů, armatur, hydraulických a pneumatických válců. Přitom se nasazují jak pro těsnění dovnitř, tak i ven.

Pokud je těsnící spára díky konstrukčním opatřením rovna „nule“, je možno utěšňovat tlaky do 500 barů a výše. Při vysokých nebo pulsujících tlacích, jakož i při technicky podmíněných větších spárách se doporučuje použití opěrných kroužků.

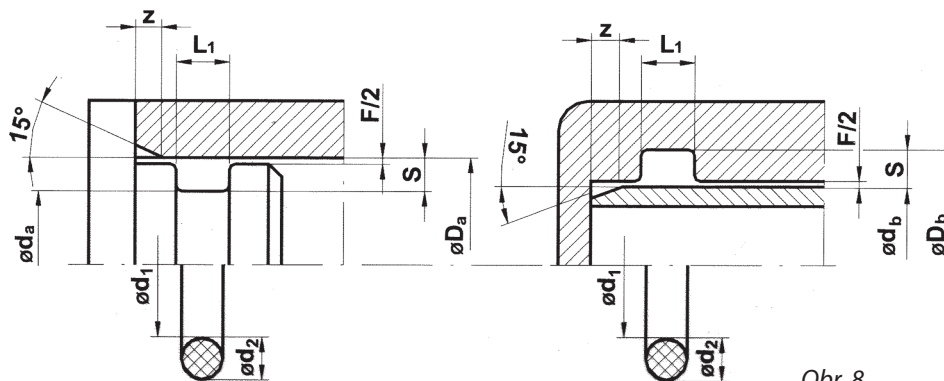

Obr. 8

ZÁSTAVBOVÉ ROZMĚRY – STATICKÉ TĚSNĚNÍ (tab. 8)

Tloušťka $d_2$	Hloubka S	Šířka $L_1$	Tloušťka $d_2$	Hloubka S	Šířka $L_1$
1,0	0,8	1,3	4,0	3,15	5,2
1,5	1,15	1,9	4,5	3,6	5,8
1,6	1,2	2,1	5,0	4,0	6,5
1,8	1,35	2,3	5,3	4,3	6,9
1,78	1,35	2,3	5,33	4,3	6,9
1,9	1,45	2,4	5,7	4,65	7,4
2,0	1,5	2,6	6,0	4,96	7,8
2,4	1,8	3,1	7,0	5,85	9,1
2,5	1,9	3,2	6,99	5,85	9,1
2,65	2,0	3,4	8,0	6,75	10,4
2,62	2,0	3,4	8,4	7,15	10,9
3,0	2,3	3,9	9,0	7,7	11,7
3,5	2,7	4,5	10	8,65	13,0
3,55	2,75	4,5	12	10,6	15,6
3,53	2,75	4,5	15	13,5	19,5

Při použití opěrných kroužků se šířka drážky vždy zvětšuje o sílu opěrného kroužku.

TOLERANCE A LÍCOVÁNÍ V mm (tab. 9)

Rozměr	Tolerance			
$D_a, d_b$	H 8/f 7			
$d_a$	h 11			
$D_b$	H 11			
	do 4	do 6	do 8	do 10
	+0,2/0	+0,3/0	+0,4/0	+0,5/0

Zkosení a poloměry – tab. 6 a 7

DOPORUČENÉ DRSNOSTI R MAX. v  $\mu\text{m}$  (tab. 10)

Plocha	Drsnost $R_a$
Základní průměr drážky $d_a, D_b$	1,6
Bok drážky	3,2
Těsnící plochy $d_a, D_b$	1,6

Při pulsujícím tlaku je třeba převzít tuto hodnotu z tab. 18 (dynamické těsnění).

MAXIMÁLNÍ TĚSNÍCÍ SPÁRA F v mm -- STATICKÉ TĚSNĚNÍ (tab. 11)

Tvrdost (Sh A)	Tlak (bar)	maximální těsnicí spára F	
		bez opěrného kroužku	s opěrným kroužkem
70	25	0,25	0,3
	50	0,2	
	100	0,15	
80	50	0,25	0,3
	100	0,2	
	150	0,15	
	200	0,1	
90	100	0,25	0,3
	150	0,2	
	200	0,15	
	250	0,1	

#### 4. STATICKÉ UTĚSNĚNÍ – AXIÁLNÍ ZÁSTAVBA

##### Statické utěsnění – axiální zástavba – obdélníková drážka

OK se používají jako statická těsnění s axiální deformací, např. jako těsnění příruby nebo víka. Při vysokých tlacích je třeba dbát na to, aby síla předpětí šroubů byla dostatečně vysoká a aby byly kovové součásti dostatečně pevně usazeny. Tak se těsnící plochy nemohou ani pod tlakem rozpojit a nevznikne žádná spára.

Při předpokládané optimální konstrukci mohou být při tomto způsobu utěsněny tlaky 1000 barů a více. **Při tlaku z vnějšku** je třeba zvolit vnitřní průměr OK  $d_1$  o 1 až 2 % menší, než vnitřní průměr drážky  $d_3$ . **Při tlaku zevnitř** je třeba zvolit vnější průměr OK o 1 až 2 % větší než průměr drážky  $D_3$ .

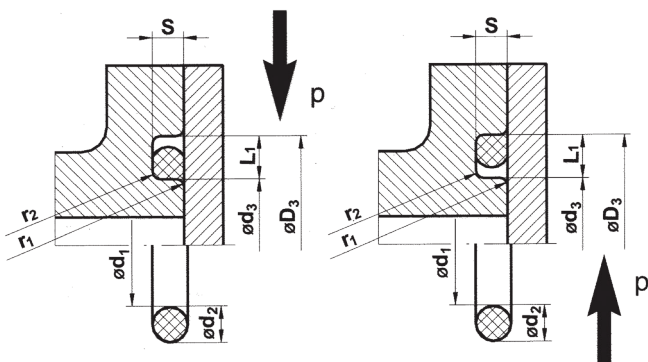

Zástavbové rozměry viz tab. 8

TOLERANCE v mm (tab. 12)				
Tloušťka $d_2$	do 4	do 6	do 8	do 10
Hloubka drážky S	+0,05/0	+0,07/0	+0,09/0	+0,1/0
Šířka drážky $L_1$	+0,2/0	+0,3/0	+0,4/0	+0,5/0
Průměr $d_3$	h 11			
Průměr $D_3$	H 11			
Poloměry	tab. 7			
Drsnosti	tab. 10			

##### Statické utěsnění – axiální zástavba – lichoběžníková drážka

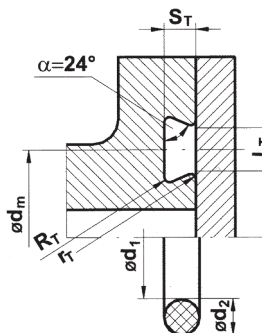

Drážky pro OK se navrhují jako lichoběžníkové tehdy, je-li potřeba, aby těsnící místo bylo z funkčních důvodů častěji otevřeno a OK byl přitom v drážce pevně uchycen. Velikost OK je třeba volit tak, aby vnitřní průměr OK odpovídal vztahu:

$$d_1 = d_m - 2 \times d_2$$

ZÁSTAVBOVÉ ROZMĚRY – LICHOBĚŽNÍKOVÁ DRÁŽKA v mm (tab. 13)									
Tloušťka $d_2$	3,5	5	5,33	5,7	6,99	8	8,4	9	10
Hloubka drážky $S_T$	2,8	4,15	4,4	4,8	5,95	6,85	7,25	7,8	8,7
Šířka drážky $L_T$	3,05	4,1	4,35	4,75	5,65	6,5	6,8	7,25	7,95
Poloměr $r_T$	0,25	0,25	0,25	0,4	0,4	0,5	0,5	0,5	0,5
Poloměr $R_T$	0,8				1,5				
Vnitřní průměr $d_1$	viz. text								
Úhel $\alpha$	24°								

##### TOLERANCE v mm – LICHOBĚŽNÍKOVÁ DRÁŽKA (tab. 14)

Hloubka drážky $S_T$	(±) 0,05
Šířka drážky $L_T$	(±) 0,05
Drsnosti	Tab. 10

### Statické utěsnění - axiálně radiální zástavba - trojúhelníková drážka

Volba těchto zástavbových prostorů se v zásadě nedoporučuje. Pro případ aplikace OK do prostoru tohoto tvaru uvádíme v tabulce hodnoty tloušťky OK  $d_2$  ve vztahu k velikosti úkosu  $b$ . V praxi se trojúhelníkové drážky někdy používají při těsnění přírub nebo vík. Protože trojúhelníkové drážky poskytují málo místa pro změny objemu OK, doporučují se raději pravouhlé drážky.

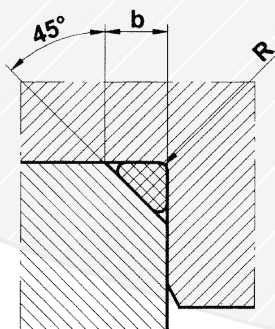

ZÁSTAVBOVÉ ROZMĚRY - TROJÚHELNÍKOVÁ DRÁŽKA v mm (tab. 15)				
Tloušťka $d_2$		Šířka úkosu $b$		Poloměr $R$
1	1,02	1,4		
1,2	1,25	1,6	+0,1	0,2
1,5	1,52	2		
1,6		2,1		
1,8	1,78	2,4	+0,1	0,3
1,9		2,6		
2		2,7		
2,4		3,2	+0,1	0,4
2,5		3,4		
2,6	2,26	3,5		
2,65	2,7	3,6	+0,15	0,6
3		4,1		
3,15		4,3		
3,5	3,53	4,7	+0,15	0,9
3,55	3,6	4,8		
4		5,4		
4,5		6,1	+0,15	1,2
5		6,8		
5,3	5,33	7,2		
5,7		7,7	+0,2	1,5
6		8,1		
6,3		8,5		
7	6,99	9,5	s+0,2	2
8		10,8		
8,4		11,4		
10		13,5	+0,25	2,5
12		16,2		
14		19		
16		21,6	+0,25	3
20	27			

## 5. DYNAMICKÁ UTĚSNĚNÍ

Pro dynamické nasazení není použití O-kroužku zcela ideální, neboť při kluzném pohybu je potřebné mazání za stoupajícího tlaku ztíženo. Tím se rychle zvyšuje otěr. Životnost pak závisí především na existenci mazacího filmu, velikosti tlaku, teplotě, velikosti těsnicí spáry, kluzné rychlosti, druhu média, jakož i na kvalitě povrchových ploch kovových součástek. Mezní hodnoty 100 barů nebo 0,3 m/s by neměly být překročeny. Pokud je těsnicí spára větší, měly by být vždy použity opěrné kroužky na obou stranách OK. K dynamickému těsnění jsou ve vět - šině případech k dispozici vhodnější těsnící prvky.

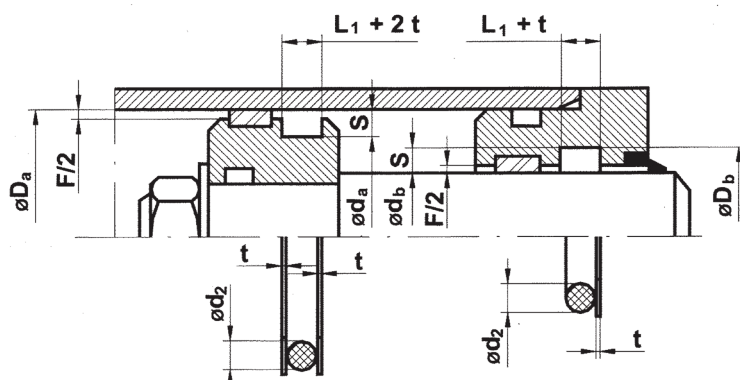

ZÁSTAVBOVÉ ROZMĚRY - DYNAMICKÉ TĚSNĚNÍ (tab. 16)

Tloušťka $d_2$	Šířka $L_1$	Hloubka - hydr. S	Hloubka - pneu. S	Tloušťka $d_2$	Šířka $L_1$	Hloubka - hydr. S	Hloubka - pneu. S
1,0	1,3	0,9	0,95	3,53	4,2	3,1	3,25
1,5	1,9	1,3	1,35	4,0	4,8	3,5	3,7
1,6	2,0	1,4	1,45	4,5	5,4	4,0	4,2
1,8	2,3	1,5	1,55	5,0	6,0	4,45	4,65
1,78	2,3	1,5	1,55	5,3	6,4	4,7	4,95
1,9	2,4	1,7	1,7	5,33	6,4	4,7	4,95
2,0	2,4	1,7	1,8	5,7	6,9	5,1	5,35
2,4	2,9	2,1	2,15	6	7,2	5,4	5,65
2,5	3,0	2,2	2,25	7,0	8,4	6,3	6,6
2,65	3,1	2,3	2,35	6,99	8,4	6,3	6,6
2,62	3,1	2,3	2,35	8,0	9,6	7,2	7,5
3,0	3,6	2,6	2,75	8,4	10,1	7,6	7,9
3,5	4,2	3,1	3,25	9,0	10,8	8,2	8,5
3,55	4,2	3,1	3,25	10	12,0	9,1	9,5

Při použití opěrných kroužků se šířka drážky zvětšuje vždy o sílu opěrného kroužku. Tolerance rozměru  $L_1$ , viz tab. 17.

**TOLERANCE A LÍCOVÁNÍ v mm (tab. 17)**

Rozměr	Tolerance			
$D_a, d_b$	H 8/f 7			
$d_a$	h 9			
$D_b$	H 9			
Průměr kroužku $d_2$	do 4	do 6	do 8	do 10
Šířka drážky $L_1$	+0,2/0	+0,3/0	+0,4/0	+0,5/0

Zástavbová zkosení a průměry jsou v tab. 6 a 7.

**DOPORUČENÉ DRSNOSTI R MAX. v  $\mu\text{m}$  (tab. 18)**

Plocha	Drsnost $R_a$
Základní průměr drážky $d_a, D_b$	1,6
Bok drážky $L_1$	3,2
Kluzné plochy $D_a, d_b$	max. 0,4

**MAXIMÁLNÍ TĚSNICÍ SPÁRA F v mm - DYNAMICKÉ TĚSNĚNÍ (tab. 19)**

Tvrdost (Sh A)	Tlak (bar)	max. těsnicí spára F	
		bez opěrného kroužku	s opěrným kroužkem
70	10	0,25	0,3
	25	0,2	
	50	0,1	
80	25	0,25	0,3
	50	0,2	
	75	0,1	
90	50	0,2	0,3
	75	0,15	
	100	0,1	

## Hydraulika

Při dynamickém těsnění v hydraulice je pro životnost rozhodující mj. druh maziva. Mazací účinek minerálních olejů je podstatně lepší než mazací účinky vody nebo emulzí vody s olejem. Druhým podstatným činitelem pro životnost je počet a délka zdvihů. Proto jsou OK vhodnější pro vřetena ventilů než pro válce s dlouhým zdvihem a velkou rychlostí.

## Pneumatika

V pneumatice platí pro těsnění OK stejná kritéria jako v hydraulice. Dosahuje se zde sice menších tlaků, mazání však není tak optimální jako právě v hydraulice. Aby se docílilo nižšího rozběhového tření, může být OK při pneumatickém těsnění vestavěn jako plovoucí. Přitom musí být hloubky drážky S a šířky  $L_1$  větší, než tloušťka  $d_2$ .

## Rotace

Pro rotační pohyby se OK všeobecně neosvědčily neboť přívod maziva na těsnicí plochy je nedokonalý. Proto dochází ke zvýšenému tření, místnímu přehřátí a rychlému opotřebení. Nelze ve výjimečných případech použít jiný těsnicí prvek, doporučuje se namontovat OK na nepohyblivou část, aby bylo možno vyhnout se odstředivým silám. Pro většinu rotačních těsnění jsou k dispozici vhodnější typy těsnění.

## O-kroužky z PTFE

OK z PTFE vydrží teploty od  $-200$  do  $+260^{\circ}\text{C}$ . Kromě toho mají téměř univerzální chemickou odolnost. Vzhledem k omezené elasticitě materiálu a tím podmíněné větší předpínací síle mají však být OK z PTFE používány pouze pro statická těsnění v axiálních drážkových konstrukcích. OK z PTFE můžeme však také vestavět do drážek, určených pro elastomerové OK. Při montáži je nutno se podle možnosti vyvarovat vytahování nebo příliš silnému pěchování OK z PTFE. Pro jednotlivé případy, kdy jsou žádoucí chemické vlastnosti PTFE a elastické vlastnosti elastomerů, můžeme dodat OK z vitonu nebo silikonu, opláštěvané povlakem z PTFE.

ROZMĚRY DRÁŽKY PRO OK Z PTFE (tab. 20)	
$L_1 = d_2 + 10\%$	
$S = d_2 - 10\%$ do 20% pro $d_2 < 5,0$	
$S = d_2 - 10\%$ do 15% pro $d_2 > 5,0$	
$R = (d_2 + 10\%) / 2$	

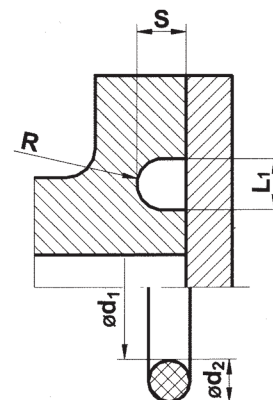

## Rozměry drážek pro O-kroužky k vakuovému těsnění

Dbejte na to, aby byla drážka pokud možno co nejvíce vyplněna OK, aby při smršťování elastomerů ve vakuu nevznikla žádná netěsnost. Kromě toho je nutno zamezit pohybu OK v drážce. Těsnící plochy je nutno opracovat co nejlépe. Při těsnění vakua hraje důležitou roli např. plynová propustnost materiálu OK. Tato materiálová vlastnost silně závisí na složení OK a je též variabilní s teplotou. Jako materiál najdou uplatnění hlavně butyl a viton, podle okolností také kalrez.

ROZMĚRY DRÁŽKY PRO VAKUOVÁ TĚSNĚNÍ (tab. 21)					
Tloušťka $d_2$	1,8	2,65	3,55	5,3	7,0
	1,78	2,62	3,53	5,33	6,99
Hloubka S	1,27 – 1,32	1,88 – 1,98	2,57 – 2,62	3,86 – 3,94	5,11 – 5,18
Šířka $L_1$	2,1 – 2,24	3,0 – 3,12	3,99 – 4,14	5,99 – 6,12	7,75 – 7,87
Poloměr $r_1, r_2$	tab. 7				

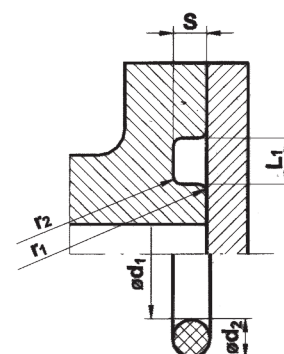



**Těsnící šňůry kruhového průřezu v metráži**

ROZMĚROVÉ ŘADY (tab. 23)			
NBR 70 Sh		FPM 70 Sh	
průměr $d_2$	tolerance $\pm$	průměr $d_2$	tolerance $\pm$
1,55	0,2	2	0,2
1,78	0,2	2,4	0,2
2	0,2	2,5	0,2
2,4	0,25	2,62	0,25
2,5	0,25	3	0,25
2,62	0,25	3,5	0,3
3	0,25	5,53	0,3
3,2	0,35	4	0,3
3,5	0,35	4,5	0,3
3,53	0,35	4,75	0,3
4	0,35	5	0,3
4,5	0,4	5,33	0,3
5	0,4	5,5	0,3
5,33	0,4	5,7	0,3
5,5	0,4	6	0,3
5,7	0,4	6,35	0,4
6	0,4	6,5	0,4
6,35	0,55	6,99	0,4
6,5	0,55	7	0,4
6,99	0,55	7,5	0,4
7	0,55	8	0,4
7,5	0,55	8,4	0,4
8	0,55	8,5	0,4
8,4	0,55	9	0,4
8,5	0,55	10	0,4
9	0,55	11	0,5
10	0,55	12	0,5
11	0,65	13	0,5
12	0,65	14	0,5
13	0,65	15	0,5
14	0,65	16	0,5
15	0,65	18	1
16	0,65	20	1
18	0,85	22	1
20	0,85	25	1
22	0,85	30	1,3
25	1		
30	1		

Těsnící šňůry z materiálu NBR 80 Sh a 90 Sh, FP 80 Sh a 90 Sh nebo Si zajišťujeme na základě individuální poptávky.

**Servisní program**

- kufříkové boxy pro dynamické použití  
(obsahuje typové řady O-kroužků dle typu boxu - na požádání zašleme typové řady)
- kufříkové sady na lepení O-kroužků pro statické použití  
(obsahuje 12 rozměrových řad šňůr, lepidlo, metr, přípravek)

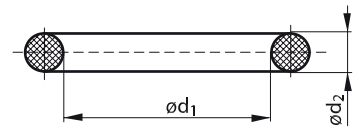

d1	d2	d1	d2	d1	d2	d1	d2	d1	d2
0,73	1,02	2	1,5	2,79	1,02	3,45	2,02	4	3
0,75	1	2	1,8	2,8	1	3,5	1	4	4
0,78	1,02	2	2	2,8	1,1	3,5	1,1	4	5
0,8	1,25	2	2,25	2,8	1,5	3,5	1,2	4	5,5
0,8	2	2	2,5	2,8	1,6	3,5	1,25	4	5,8
1	1	2	3	2,8	1,8	3,5	1,5	4,1	1,6
1	2	2,06	2,62	2,8	1,9	3,5	1,6	4,1	1,7
1,02	1,78	2,13	3,2	2,8	2	3,5	1,8	4,12	1,69
1,07	1,07	2,2	1	2,82	1,52	3,5	1,9	4,2	1,9
1,07	1,21	2,2	1,3	2,84	1,78	3,5	2	4,3	1,3
1,07	1,25	2,2	1,5	2,84	2,62	3,5	3	4,3	2,4
1,07	1,27	2,2	1,6	2,85	2,32	3,53	1,02	4,3	5
1,1	2	2,2	1,8	2,9	1,05	3,55	1,6	4,34	3,53
1,15	1	2,24	1,78	2,9	1,2	3,55	1,8	4,4	1,1
1,2	1	2,24	1,8	2,9	1,25	3,56	1,27	4,4	1,5
1,2	1,1	2,3	1,2	2,9	1,5	3,6	1,2	4,42	2,62
1,2	1,25	2,3	1,3	2,9	1,75	3,6	1,3	4,47	1,42
1,2	2	2,3	1,6	2,9	1,78	3,6	1,9	4,48	1,78
1,22	1,07	2,3	2,4	2,9	2,62	3,6	2	4,5	1
1,24	2,62	2,31	1,5	3	1	3,6	2,3	4,5	1,5
1,25	1	2,35	1	3	1,1	3,6	2,4	4,5	1,8
1,25	1,5	2,39	1,27	3	1,2	3,6	2,7	4,5	2
1,27	1,02	2,4	1,3	3	1,25	3,62	1,64	4,5	2,25
1,3	1	2,4	1,5	3	1,5	3,63	2,62	4,5	2,4
1,3	1,1	2,4	1,9	3	1,6	3,66	1,19	4,5	2,5
1,4	1	2,4	2,8	3	1,7	3,66	1,9	4,5	3
1,4	1,25	2,5	1	3	1,8	3,68	1,25	4,5	5,8
1,4	1,27	2,5	1,1	3	1,85	3,68	1,78	4,57	1,02
1,42	1,52	2,5	1,2	3	2	3,7	1	4,6	2
1,42	1,78	2,5	1,3	3	2,3	3,7	1,2	4,6	2,3
1,44	1,01	2,5	1,5	3	2,4	3,7	1,6	4,6	2,4
1,5	1	2,5	1,6	3	2,5	3,7	1,8	4,6	2,5
1,5	1,02	2,5	1,75	3	2,7	3,7	1,9	4,7	1
1,5	1,27	2,5	1,78	3	3	3,7	2	4,7	1,42
1,5	1,5	2,5	1,8	3	3,5	3,72	1,02	4,7	1,5
1,5	1,75	2,5	2	3	4,5	3,75	1,8	4,7	1,6
1,5	2	2,5	2,4	3,05	1,27	3,8	1	4,7	1,78
1,6	1	2,54	1,02	3,1	1,25	3,8	1,25	4,7	1,9
1,6	1,35	2,57	1,78	3,1	1,6	3,8	1,27	4,7	2
1,7	1	2,6	1	3,15	1,25	3,8	1,5	4,75	1
1,7	1,5	2,6	1,2	3,15	1,8	3,86	1,19	4,75	1,24
1,77	1,01	2,6	1,3	3,17	1,78	3,9	1,5	4,75	1,27
1,78	1,02	2,6	1,4	3,2	1,19	3,9	1,8	4,75	2,62
1,78	1,19	2,6	1,6	3,2	1,5	3,91	1,27	4,76	1,78
1,78	1,78	2,6	1,8	3,2	1,6	3,95	1,78	4,8	1,3
1,8	1	2,6	1,9	3,2	1,8	4	1	4,8	1,5
1,8	1,02	2,6	2	3,2	2,5	4	1,1	4,8	1,6
1,8	1,2	2,6	2,25	3,3	1	4	1,2	4,8	1,8
1,8	1,5	2,6	2,4	3,3	1,5	4	1,5	4,8	1,9
1,8	1,8	2,65	1,6	3,3	2,4	4	1,6	4,8	2
1,85	1,5	2,7	1	3,3	2,5	4	1,75	4,8	3
1,9	2,55	2,7	1,5	3,35	1,78	4	1,8	4,87	1,78
2	1	2,7	1,6	3,4	1,3	4	2	4,9	1,9
2	1,25	2,7	1,9	3,4	1,8	4	2,2	4,9	1,95
2	1,3	2,75	1,6	3,4	1,9	4	2,5	4,9	3,2

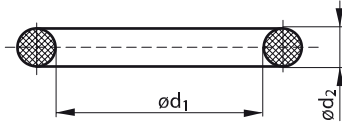

# Rozměrové řady NBR

d1	d2	d1	d2	d1	d2	d1	d2	d1	d2
4,93	1,5	5,7	1,2	6,3	2,4	7	3,5	7,66	2,4
4,95	1,28	5,7	1,78	6,3	2,5	7	4	7,7	1,5
5	1	5,7	1,9	6,3	2,6	7	5	7,7	1,9
5	1,2	5,7	2,15	6,35	1,27	7	6	7,75	2,62
5	1,25	5,75	2,15	6,35	1,6	7,01	1,19	7,8	1,25
5	1,4	5,79	1,02	6,35	1,78	7,06	1,17	7,8	1,69
5	1,5	5,8	1,5	6,35	2,03	7,1	1,5	7,8	1,75
5	1,6	5,8	1,78	6,35	2,5	7,1	1,6	7,8	2,6
5	1,75	5,8	1,9	6,36	1,58	7,1	1,8	7,8	5
5	1,8	5,8	2,15	6,4	1,8	7,2	1,3	7,9	1,6
5	1,9	5,8	2,2	6,4	1,9	7,2	1,5	7,9	1,8
5	2	5,8	2,6	6,4	2,5	7,2	1,9	7,9	2,1
5	2,5	5,82	1,2	6,5	1	7,2	2,2	7,9	2,3
5	3	5,87	2	6,5	1,1	7,24	2,44	7,9	2,5
5	3,2	5,94	3,53	6,5	1,5	7,3	1,2	7,9	4,7
5	3,5	6	1	6,5	1,6	7,3	1,78	7,92	2,62
5	4	6	1,1	6,5	1,9	7,3	2,2	7,94	1,78
5	5	6	1,2	6,5	2	7,3	2,4	7,94	4,76
5,1	1	6	1,25	6,5	2,2	7,3	2,7	8	1
5,1	1,1	6	1,5	6,5	2,5	7,4	2	8	1,1
5,1	1,6	6	1,6	6,5	3	7,4	2,1	8	1,25
5,1	1,8	6	1,8	6,5	3,2	7,5	1	8	1,3
5,15	1,8	6	2	6,5	4	7,5	1,2	8	1,5
5,2	1,7	6	2,1	6,5	5	7,5	1,3	8	1,6
5,2	2,2	6	2,2	6,55	1	7,5	1,5	8	1,7
5,23	2,62	6	2,3	6,55	1,1	7,5	1,6	8	1,75
5,28	1,78	6	2,5	6,55	3,7	7,5	1,7	8	1,8
5,3	1,2	6	3	6,6	2,3	7,5	1,8	8	1,9
5,3	1,7	6	3,2	6,6	2,4	7,5	1,85	8	2
5,3	1,8	6	3,5	6,7	1,65	7,5	1,9	8	2,02
5,3	2,4	6	4	6,7	1,8	7,5	2	8	2,1
5,3	3,5	6	4,5	6,7	2	7,5	2,2	8	2,2
5,3	4,3	6	5	6,75	1,78	7,5	2,4	8	2,4
5,3	5	6	5,2	6,8	1,3	7,5	2,5	8	2,5
5,37	1,78	6	5,5	6,8	1,5	7,5	3	8	2,6
5,41	1,02	6	6	6,8	1,6	7,5	3,5	8	2,62
5,5	1	6	6,5	6,8	1,9	7,5	5	8	2,8
5,5	1,2	6,02	2,62	6,8	2	7,5	6,75	8	3
5,5	1,5	6,03	1,88	6,8	2,4	7,52	3,53	8	3,5
5,5	1,55	6,07	1,02	6,8	2,62	7,6	1,2	8	3,7
5,5	1,6	6,07	1,27	6,9	1,8	7,6	1,3	8	4
5,5	1,75	6,07	1,3	6,97	3,53	7,6	1,6	8	4,5
5,5	1,8	6,07	1,63	6,97	3,57	7,6	1,8	8	5
5,5	2	6,07	1,67	7	1	7,6	1,9	8	8
5,5	2,4	6,07	1,78	7	1,2	7,6	2	8,04	1
5,5	2,5	6,1	1,6	7	1,3	7,6	2,3	8,1	1,6
5,5	3	6,1	5,5	7	1,35	7,6	2,4	8,15	1,02
5,5	3,5	6,14	1,78	7	1,4	7,6	2,62	8,2	1,5
5,56	1,59	6,16	2,67	7	1,5	7,6	4	8,2	1,65
5,6	1	6,2	1	7	1,8	7,64	1,63	8,2	2
5,6	1,8	6,2	1,8	7	2	7,65	1,02	8,3	1
5,6	2	6,2	4,1	7	2,2	7,65	1,63	8,3	1,6
5,6	2,1	6,3	1,6	7	2,5	7,65	2,62	8,3	2,4
5,6	2,3	6,3	1,8	7	3	7,65	2,65	8,4	2,2
5,6	2,4	6,3	2	7	3,2	7,66	1,78	8,4	2,5

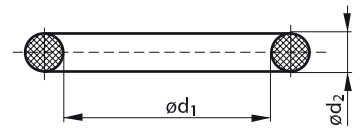

d1	d2	d1	d2	d1	d2	d1	d2	d1	d2
8,5	1	9,13	2,62	10	1,2	10,52	1,83	11,11	1,78
8,5	1,35	9,14	1,52	10	1,3	10,6	1	11,11	2,38
8,5	1,5	9,15	3	10	1,4	10,6	1,8	11,18	1,27
8,5	1,8	9,19	2,62	10	1,5	10,6	2,3	11,2	1,8
8,5	1,9	9,2	2,65	10	1,78	10,6	2,4	11,2	1,9
8,5	2	9,2	3,5	10	1,8	10,64	1,12	11,2	2,3
8,5	2,5	9,25	1,27	10	1,9	10,69	3,53	11,2	2,5
8,5	3	9,25	1,78	10	2	10,7	1,1	11,3	1,2
8,5	3,5	9,25	1,86	10	2,1	10,77	2,95	11,3	1,3
8,51	1,78	9,25	2	10	2,2	10,78	2,62	11,3	2,4
8,55	2,1	9,3	1,5	10	2,4	10,8	1,2	11,3	3
8,6	2,4	9,3	1,6	10	2,5	10,8	1,6	11,4	4,4
8,6	3	9,3	2	10	2,6	10,8	1,7	11,5	1
8,64	2,03	9,3	2,4	10	2,65	10,8	1,75	11,5	1,25
8,7	2	9,3	2,7	10	2,7	10,8	1,8	11,5	1,3
8,73	1,78	9,4	1,02	10	2,8	10,8	1,9	11,5	1,5
8,76	1,8	9,4	3,1	10	3	10,8	2	11,5	1,6
8,8	1,2	9,5	1	10	3,1	10,8	2,4	11,5	2
8,8	1,9	9,5	1,2	10	3,3	10,8	2,6	11,5	2,1
8,8	2,4	9,5	1,4	10	3,5	10,8	2,65	11,5	2,2
8,8	3,2	9,5	1,5	10	4	10,8	2,75	11,5	2,4
8,9	1,3	9,5	1,6	10	4,5	10,8	3	11,5	2,5
8,9	1,6	9,5	1,8	10	5	10,82	1,28	11,5	2,6
8,9	1,8	9,5	2	10	6	10,82	1,78	11,5	2,8
8,9	1,9	9,5	2,1	10	6,5	10,9	1,25	11,5	3
8,9	2,6	9,5	2,5	10	8	10,9	2,03	11,5	4
8,9	2,7	9,5	2,75	10	10	11	1	11,6	1,2
8,92	1,83	9,5	2,8	10,1	1	11	1,2	11,6	1,6
9	1	9,5	3	10,1	1,6	11	1,3	11,6	1,7
9	1,2	9,5	3,5	10,1	1,7	11	1,5	11,6	1,78
9	1,3	9,5	4,2	10,1	1,75	11	1,8	11,6	1,9
9	1,4	9,5	4,5	10,1	1,8	11	1,9	11,6	2,3
9	1,5	9,5	5	10,2	2,5	11	2	11,6	2,4
9	1,55	9,5	6,7	10,25	3	11	2,2	11,6	2,8
9	1,6	9,52	1,78	10,3	2,4	11	2,25	11,6	2,9
9	1,7	9,6	1,2	10,3	3,4	11	2,5	11,6	6,35
9	1,8	9,6	2,3	10,4	1	11	2,75	11,65	1,5
9	1,85	9,6	2,4	10,4	2,5	11	2,8	11,7	2
9	2	9,6	2,5	10,41	1,27	11	3	11,7	2,3
9	2,2	9,6	4,8	10,45	2	11	3,4	11,7	5,8
9	2,25	9,66	1,78	10,46	5,33	11	3,5	11,8	1,5
9	2,5	9,7	1	10,5	1	11	4	11,8	1,8
9	2,9	9,7	1,6	10,5	1,3	11	4,2	11,8	1,9
9	3	9,75	1,78	10,5	1,5	11	4,5	11,8	2,1
9	3,5	9,8	1	10,5	1,75	11	5	11,8	2,3
9	4	9,8	1,5	10,5	1,8	11	5,2	11,8	2,4
9	4,5	9,8	1,9	10,5	2	11	5,5	11,8	2,5
9	5	9,8	2,2	10,5	2,25	11	6	11,8	2,65
9	5,5	9,8	2,4	10,5	2,3	11	7	11,8	2,8
9	6	9,85	1,4	10,5	2,4	11	8	11,8	3,53
9	10	9,9	1,8	10,5	2,5	11	9	11,84	2,4
9,02	1,78	9,9	1,9	10,5	2,7	11,08	1,8	11,89	1,98
9,1	1,6	9,9	2,4	10,5	3	11,1	1,2	11,9	2,63
9,1	1,65	9,92	2,62	10,5	4,5	11,1	1,6	11,91	1,6
9,12	3,53	10	1	10,5	5,9	11,11	1,59	11,91	2,62

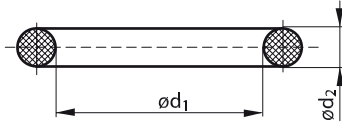

# Rozměrové řady NBR

d1	d2	d1	d2	d1	d2	d1	d2	d1	d2
12	1	12,7	3,18	13,5	5	14,2	1,2	15	7
12	1,2	12,7	3,2	13,54	3,6	14,2	2,6	15	8
12	1,5	12,7	4,96	13,6	2	14,3	1,75	15	9
12	1,7	12,8	1,6	13,6	2,2	14,3	2,4	15	10
12	1,9	12,8	2,4	13,6	2,3	14,3	4	15,08	1,78
12	2	12,8	3,2	13,6	2,4	14,4	1	15,08	2,62
12	2,2	12,9	1,24	13,6	2,5	14,4	2	15,1	1,6
12	2,25	13	1	13,6	2,7	14,5	1	15,1	2,7
12	2,5	13	1,2	13,6	2,75	14,5	1,4	15,2	1,3
12	3	13	1,25	13,6	2,8	14,5	1,5	15,2	1,78
12	3,05	13	1,3	13,6	3	14,5	1,65	15,2	1,8
12	3,2	13	1,4	13,6	3,6	14,5	1,8	15,2	2,8
12	3,5	13	1,5	13,64	5,33	14,5	2	15,2	4
12	4	13	1,55	13,65	2,62	14,5	2,4	15,22	2,62
12	4,5	13	1,7	13,75	2,79	14,5	2,5	15,24	5,33
12	4,6	13	1,8	13,8	2,4	14,5	3	15,3	1,78
12	5	13	2	13,8	3	14,5	4	15,3	2,4
12	5,5	13	2,15	13,85	1,52	14,5	5	15,3	3
12	6	13	2,2	13,87	3,53	14,5	5,8	15,4	1
12	7	13	2,5	13,9	2,4	14,6	2,3	15,4	1,5
12	8	13	2,6	13,95	2,62	14,6	2,4	15,4	2,8
12	10	13	3	13,95	2,72	14,6	2,48	15,47	3,53
12,07	5,33	13	3,5	14	1	14,6	2,6	15,5	1
12,1	1,42	13	3,8	14	1,2	14,61	2,52	15,5	1,25
12,1	1,6	13	4	14	1,25	14,61	3,18	15,5	1,5
12,1	1,7	13	4,5	14	1,5	14,65	2	15,5	1,55
12,1	1,9	13	5	14	1,6	14,68	1,02	15,5	1,6
12,1	2,1	13	6	14	1,65	14,8	1,5	15,5	2
12,1	2,7	13	8	14	1,7	14,8	2,4	15,5	2,4
12,2	1,7	13,1	1,6	14	1,78	14,81	1,78	15,5	2,5
12,2	1,9	13,1	2,62	14	1,9	14,85	1,5	15,5	3
12,2	2,5	13,2	1,6	14	2	15	1	15,5	3,25
12,29	3,53	13,2	1,8	14	2,1	15	1,5	15,5	3,5
12,3	1,9	13,2	1,9	14	2,3	15	1,6	15,5	3,8
12,3	2,1	13,2	2,5	14	2,4	15	1,7	15,5	4,2
12,3	2,4	13,23	1,78	14	2,5	15	1,78	15,5	4,5
12,37	2,62	13,3	1,8	14	2,6	15	1,8	15,54	2,62
12,4	1	13,3	2,2	14	2,65	15	2	15,6	1,78
12,4	2	13,3	2,4	14	2,7	15	2,15	15,6	2
12,42	1,78	13,34	1,34	14	3	15	2,2	15,6	2,3
12,5	1	13,34	1,8	14	3,2	15	2,25	15,6	2,4
12,5	1,1	13,4	1,9	14	3,3	15	2,5	15,6	2,5
12,5	1,5	13,4	2,7	14	3,5	15	2,6	15,6	3
12,5	1,6	13,4	2,8	14	3,9	15	2,65	15,6	3,4
12,5	1,8	13,44	2,1	14	4	15	2,9	15,65	7,49
12,5	2	13,44	2,5	14	4,1	15	3	15,8	1
12,5	2,25	13,46	2,08	14	4,2	15	3,2	15,8	1,4
12,5	2,5	13,5	1	14	5	15	3,5	15,8	2,4
12,5	3	13,5	1,5	14	6	15	3,8	15,8	4,1
12,5	3,5	13,5	2	14	7	15	4	15,88	1,78
12,6	2,4	13,5	2,4	14	7,5	15	4,25	15,88	2,62
12,6	3,25	13,5	2,5	14	8	15	4,5	15,9	1,45
12,6	3,6	13,5	2,75	14,01	2,62	15	5	15,9	2,3
12,65	2,77	13,5	3	14,1	1,6	15	5,6	15,9	2,7
12,7	2,62	13,5	4,25	14,1	2,2	15	6	16	1

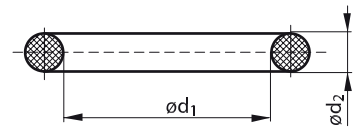

d1	d2	d1	d2	d1	d2	d1	d2	d1	d2
16	1,1	16,8	2,8	17,5	2,5	18	10	19	2,65
16	1,25	16,81	5,33	17,5	3	18	11	19	3
16	1,5	16,9	2,7	17,5	3,15	18,1	1,6	19	3,2
16	1,78	17	1	17,5	3,25	18,2	1,6	19	3,5
16	1,8	17	1,1	17,5	3,5	18,2	1,7	19	3,55
16	1,9	17	1,2	17,5	4,2	18,2	3	19	4
16	2	17	1,25	17,5	4,5	18,2	3,4	19	4,5
16	2,2	17	1,3	17,5	6,25	18,2	3,8	19	5
16	2,3	17	1,5	17,6	1	18,3	2,4	19	6
16	2,5	17	1,6	17,6	2,3	18,3	2,6	19	7
16	2,65	17	1,78	17,6	2,4	18,3	3,6	19	9
16	2,7	17	1,8	17,7	1	18,3	4	19	10
16	3	17	2	17,7	1,3	18,4	2,7	19	12
16	3,3	17	2,1	17,74	1,78	18,42	1,02	19,05	1,78
16	3,5	17	2,2	17,8	1,5	18,42	5,33	19,05	2,62
16	3,55	17	2,5	17,8	2,4	18,45	4,45	19,1	1,6
16	4	17	2,65	17,8	2,6	18,5	1	19,17	1,78
16	4,25	17	2,8	17,8	10	18,5	1,2	19,18	2,46
16	4,4	17	3	17,86	2,62	18,5	1,5	19,2	2
16	4,5	17	3,25	17,9	1,3	18,5	1,6	19,2	2,5
16	5	17	3,35	17,9	2,6	18,5	2	19,2	3
16	5,5	17	3,5	17,9	2,8	18,5	2,5	19,2	4
16	5,6	17	3,8	17,93	1,78	18,5	3	19,3	1,78
16	6	17	4	17,93	2,46	18,5	3,5	19,3	2,4
16	7	17	4,5	17,96	2,62	18,6	1,3	19,3	4,5
16	8	17	5	18	1	18,6	1,8	19,3	4,6
16	10	17	5,33	18	1,15	18,6	2,2	19,35	1,45
16	12	17	5,5	18	1,2	18,6	2,4	19,4	1,3
16,1	1,6	17	7	18	1,25	18,6	2,7	19,4	1,4
16,1	1,8	17	8	18	1,3	18,64	3,53	19,4	2,4
16,1	2,3	17	10	18	1,5	18,7	1,3	19,45	8
16,2	1,15	17,04	3,53	18	1,65	18,7	3	19,46	2,03
16,25	1,98	17,1	1,3	18	1,8	18,72	2,62	19,5	1
16,3	2,4	17,1	1,6	18	2	18,75	1,2	19,5	1,5
16,36	2,2	17,13	2,62	18	2,2	18,77	1,78	19,5	1,78
16,36	2,21	17,13	2,79	18	2,5	18,77	1,85	19,5	1,8
16,5	1	17,16	1,78	18	2,65	18,8	1,85	19,5	2
16,5	1,5	17,2	1,5	18	2,75	18,8	2,4	19,5	2,4
16,5	2	17,2	3	18	2,8	18,8	3	19,5	2,5
16,5	2,25	17,25	1,2	18	3	18,9	1,7	19,5	3
16,5	2,5	17,25	3	18	3,15	18,9	3	19,5	3,5
16,5	2,8	17,3	1	18	3,25	19	1	19,5	4
16,5	3	17,3	2,2	18	3,5	19	1,2	19,5	4,1
16,55	2,13	17,3	2,4	18	3,55	19	1,25	19,5	5,3
16,56	1,78	17,37	4,34	18	4	19	1,3	19,5	6
16,6	1	17,4	2,8	18	4,5	19	1,5	19,5	8
16,6	2,4	17,4	3,53	18	5	19	1,6	19,5	8,4
16,65	1,1	17,46	2,62	18	5,75	19	1,7	19,54	2,62
16,7	1,45	17,5	1	18	6	19	1,75	19,6	2,3
16,7	2,5	17,5	1,2	18	6,75	19	1,78	19,6	2,4
16,76	1,2	17,5	1,3	18	7	19	1,8	19,6	3
16,79	1	17,5	1,5	18	7,25	19	2	19,6	3,25
16,8	1,3	17,5	1,8	18	8	19	2,2	19,6	3,53
16,8	2,2	17,5	2	18	8,5	19	2,4	19,6	4
16,8	2,4	17,5	2,4	18	9,5	19	2,5	19,6	4,8

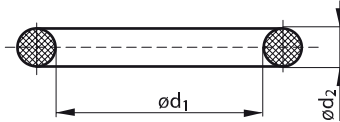

# Rozměrové řady NBR

d1	d2	d1	d2	d1	d2	d1	d2	d1	d2
19,6	6,2	20,4	1,2	21,3	2,4	22	7,5	23	3
19,7	1,5	20,5	1	21,3	3,5	22	8	23	3,5
19,7	1,7	20,5	1,2	21,3	3,6	22	9	23	3,6
19,7	3,5	20,5	1,5	21,3	4,6	22	11,5	23	4
19,7	3,6	20,5	1,8	21,35	3	22,1	1,6	23	4,5
19,8	1,3	20,5	2	21,4	2,4	22,1	2	23	5
19,8	1,78	20,5	2,4	21,4	4	22,16	5,35	23	5,3
19,8	1,98	20,5	2,5	21,5	1	22,2	1,8	23	5,5
19,8	2,3	20,5	3	21,5	1,2	22,2	3	23	6
19,8	2,4	20,5	3,2	21,5	1,5	22,22	2,62	23	7
19,8	3,6	20,5	4	21,5	1,7	22,22	3,5	23	8
19,9	2,6	20,6	1,3	21,5	2	22,22	4,32	23	9
19,99	5,33	20,6	1,9	21,5	2,3	22,23	3,96	23	10
20	1	20,6	2,3	21,5	2,4	22,23	6,35	23	11
20	1,2	20,6	2,4	21,5	2,5	22,26	6,33	23	12,5
20	1,3	20,63	2,62	21,5	2,8	22,3	1,1	23,17	5,33
20	1,45	20,72	2,62	21,5	3	22,3	2,4	23,2	3,53
20	1,5	20,8	1,5	21,5	3,5	22,33	1,02	23,3	1,2
20	1,6	20,8	1,6	21,5	3,9	22,4	1,5	23,3	2,4
20	2	20,8	1,78	21,5	4,5	22,4	2,65	23,3	4,6
20	2,2	20,8	2,4	21,5	7,2	22,4	3,15	23,35	1,78
20	2,25	20,9	1,5	21,59	5,33	22,4	3,55	23,4	3,53
20	2,4	20,96	3,18	21,6	2,4	22,42	1,78	23,4	5,8
20	2,5	21	1	21,6	14,4	22,5	1	23,47	2,62
20	2,62	21	1,5	21,7	1	22,5	1,5	23,47	2,95
20	2,65	21	2	21,8	1,5	22,5	2	23,47	2,96
20	2,8	21	2,2	21,8	2,4	22,5	2,5	23,5	1
20	3	21	2,4	21,8	3	22,5	2,75	23,5	1,2
20	3,15	21	2,5	21,82	3,53	22,5	3	23,5	1,5
20	3,5	21	3	21,82	3,71	22,5	3,25	23,5	1,6
20	3,55	21	3,2	21,89	2,62	22,5	3,5	23,5	1,78
20	3,6	21	3,5	21,92	2,95	22,5	4,5	23,5	2
20	4	21	4	21,95	1,78	22,5	5	23,5	2,4
20	4,3	21	4,5	22	1	22,5	6,5	23,5	2,5
20	4,5	21	5	22	1,1	22,5	7	23,5	2,55
20	5	21	6	22	1,2	22,6	1,1	23,5	3
20	5,5	21	6,5	22	1,3	22,6	1,8	23,5	3,5
20	5,7	21	8	22	1,4	22,6	3,2	23,5	5
20	6	21	8,5	22	1,5	22,67	1,78	23,5	5,25
20	6,5	21	10	22	1,78	22,7	1,5	23,5	6
20	6,75	21	12	22	1,8	22,7	1,78	23,5	6,5
20	7	21,1	1,6	22	2	22,7	2,6	23,5	7,25
20	8	21,1	1,9	22	2,1	22,7	2,8	23,5	8,4
20	10	21,2	1,4	22	2,15	22,8	1,5	23,53	1,78
20,1	1,6	21,2	1,78	22	2,5	22,8	5,3	23,59	1
20,12	2	21,2	1,8	22	2,62	22,91	1,32	23,6	2,5
20,15	2,45	21,2	2,4	22	3	23	1	23,6	2,65
20,2	3	21,2	2,5	22	3,5	23	1,2	23,6	3,15
20,22	3,53	21,2	2,65	22	3,7	23	1,5	23,6	3,55
20,22	4,04	21,2	3	22	4	23	1,6	23,7	1,78
20,24	1,78	21,2	3,55	22	4,5	23	1,75	23,7	2,8
20,29	2,62	21,2	4,9	22	5	23	2	23,7	3,5
20,3	2,4	21,3	1	22	5,5	23	2,2	23,75	5
20,3	9,2	21,3	1,8	22	6	23	2,5	23,79	6,35
20,35	1,78	21,3	2,1	22	6,75	23	2,8	23,8	1,3

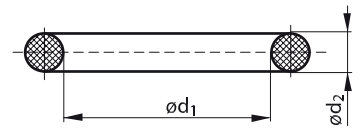

d1	d2	d1	d2	d1	d2	d1	d2	d1	d2
23,81	1,78	24,6	3,5	25,2	1,8	26,5	1	27,5	1,5
23,81	2,62	24,6	3,6	25,2	3	26,5	1,2	27,5	1,78
23,9	5	24,66	1,78	25,3	1,6	26,5	1,5	27,5	2
23,99	2,62	24,7	1,7	25,3	2,4	26,5	2	27,5	2,3
24	1	24,7	2,67	25,3	3	26,5	2,2	27,5	2,4
24	1,2	24,7	3,5	25,4	1,5	26,5	2,5	27,5	2,5
24	1,3	24,7	7	25,4	3,53	26,5	2,65	27,5	3
24	1,36	24,77	5	25,5	1	26,5	3	27,5	3,2
24	1,5	24,77	5,33	25,5	1,2	26,5	3,15	27,5	4,5
24	1,6	24,8	1	25,5	1,5	26,5	3,5	27,5	6,8
24	1,65	24,8	1,5	25,5	1,6	26,5	3,55	27,6	2,4
24	2	24,8	1,9	25,5	1,78	26,5	4	27,8	1,5
24	2,1	24,8	2,2	25,5	1,8	26,5	8	27,8	3
24	2,5	24,99	1,27	25,5	2	26,58	3,53	27,8	3,6
24	3	24,99	3,53	25,5	2,5	26,59	2,95	27,8	8
24	3,2	25	1	25,5	3	26,6	3,5	27,93	5,33
24	3,5	25	1,2	25,5	3,2	26,64	2,62	28	1
24	3,6	25	1,3	25,5	3,5	26,7	1,78	28	1,2
24	3,8	25	1,5	25,5	3,7	26,8	2,5	28	1,5
24	4	25	1,8	25,6	2,4	26,8	3	28	1,7
24	4,2	25	2	25,67	1,78	26,8	6,6	28	1,9
24	4,5	25	2,1	25,7	1,9	26,9	2	28	2
24	4,8	25	2,2	25,8	2,65	26,95	2,62	28	2,2
24	5	25	2,4	25,8	3,53	27	1	28	2,5
24	5,5	25	2,5	25,8	3,55	27	1,3	28	2,62
24	6	25	2,6	25,8	6,9	27	1,4	28	2,65
24	8	25	2,65	26	1	27	1,5	28	3
24	8,75	25	3	26	1,2	27	2	28	3,15
24	9	25	3,15	26	1,5	27	2,5	28	3,2
24	10	25	3,2	26	2	27	3	28	3,5
24,2	1,78	25	3,5	26	2,1	27	3,2	28	3,55
24,2	2,4	25	3,55	26	2,15	27	3,5	28	3,65
24,2	3	25	4	26	2,25	27	4	28	3,7
24,2	3,3	25	4,3	26	2,5	27	4,5	28	4
24,3	2,4	25	4,5	26	3	27	5	28	4,1
24,3	4,6	25	4,6	26	3,5	27	5,5	28	4,3
24,4	3	25	5	26	3,7	27	6	28	4,5
24,4	3,5	25	5,5	26	4	27	6,5	28	5
24,5	1	25	5,7	26	4,5	27	7	28	6
24,5	1,5	25	6	26	5	27	8	28	7
24,5	1,8	25	6,5	26	5,5	27	12	28	8
24,5	2	25	7	26	6	27,1	1,6	28	8,5
24,5	2,4	25	7,5	26	6,5	27,2	5,7	28	8,75
24,5	2,5	25	8	26	7	27,3	2,4	28	10
24,5	2,7	25	9	26	8	27,3	2,5	28	13
24,5	3	25	10	26	8,75	27,3	2,7	28,09	1,19
24,5	3,65	25	12	26,07	2,62	27,3	3,2	28,1	2,62
24,5	4	25	13	26,2	2,3	27,3	4,6	28,1	4,3
24,5	4,5	25	15	26,2	3	27,4	2,5	28,17	3,53
24,5	6,7	25,04	2,95	26,2	3,6	27,4	2,7	28,17	3,73
24,6	1,8	25,07	2,62	26,26	2,5	27,4	3	28,2	1
24,6	2,4	25,1	1,6	26,3	2,4	27,4	3,53	28,2	3
24,6	2,9	25,12	1,78	26,3	4,6	27,43	4,57	28,25	2,62
24,6	3	25,12	2,03	26,33	2	27,5	1	28,3	1,78
24,6	3,4	25,2	1,2	26,34	5,33	27,5	1,1	28,3	3,55



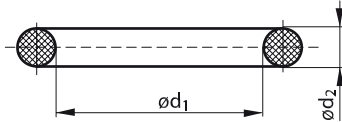

# Rozměrové řady NBR

d1	d2	d1	d2	d1	d2	d1	d2	d1	d2
28,4	3	29,5	5	30,5	1,5	31,5	3,65	32,5	1,5
28,4	3,2	29,5	5,7	30,5	2	31,5	4	32,5	1,8
28,42	2,62	29,5	8,5	30,5	2,5	31,5	4,5	32,5	2
28,5	1	29,51	5,33	30,5	3	31,5	5	32,5	2,2
28,5	1,5	29,6	2,4	30,5	3,65	31,5	6	32,5	2,4
28,5	2	29,7	1	30,5	5	31,5	6,5	32,5	2,5
28,5	2,5	29,7	2,7	30,5	15	31,6	1,3	32,5	2,6
28,5	3	29,7	3	30,6	1	31,6	2,4	32,5	2,65
28,5	3,3	29,74	2,95	30,6	4,75	31,63	2	32,5	3
28,5	4,5	29,75	1	30,75	1	31,74	1,78	32,5	3,55
28,5	7,9	29,75	3,53	30,8	2,5	31,75	2,03	32,5	3,6
28,5	10	29,82	2,62	30,8	3,53	31,75	2,08	32,5	4
28,58	9,53	29,87	1,52	30,8	3,6	31,75	3,17	32,6	1,2
28,6	2,2	29,87	1,78	30,8	3,7	31,8	1	32,6	1,8
28,83	3,18	29,9	3,53	30,81	3,78	31,8	1,5	32,6	2,4
28,9	3	29,92	2,62	30,95	2,64	31,93	1,42	32,69	5,33
29	1	30	1	31	1	32	1	32,7	1,3
29	1,5	30	1,3	31	1,5	32	1,1	32,7	1,5
29	1,78	30	1,5	31	2	32	1,5	32,75	1,57
29	1,8	30	1,8	31	2,2	32	1,6	32,92	2,39
29	2	30	2	31	2,5	32	1,78	32,92	3,53
29	2,5	30	2,2	31	3	32	1,8	33	1
29	3	30	2,4	31	3,5	32	2	33	1,2
29	3,2	30	2,5	31	3,8	32	2,2	33	1,5
29	3,5	30	2,65	31	4	32	2,4	33	2
29	4	30	2,7	31	4,5	32	2,5	33	2,4
29	4,5	30	3	31	5	32	2,8	33	2,5
29	5	30	3,15	31	5,3	32	3	33	2,62
29	6	30	3,5	31	5,5	32	3,2	33	3
29	8	30	3,55	31	6	32	3,5	33	3,2
29	10	30	4	31	6,5	32	3,53	33	3,5
29	16	30	4,4	31	8	32	4	33	4
29,1	1,6	30	4,5	31	9,5	32	4,2	33	4,5
29,1	2,55	30	5	31	14	32	4,5	33	5
29,1	3	30	5,5	31,12	5,33	32	5	33	6
29,2	2,62	30	6	31,2	3	32	5,5	33	6,5
29,2	3	30	7	31,3	2	32	6	33	7
29,2	3,3	30	7,5	31,34	1,98	32	6,2	33	8
29,25	1,6	30	8	31,34	3,53	32	7	33	9
29,3	1	30	9	31,4	5	32	8	33	10
29,3	2,62	30	10	31,42	1,5	32	9	33	12
29,3	3,6	30	11	31,42	2,6	32	10	33,05	1,78
29,4	1	30	12	31,42	2,62	32	11	33,12	1,52
29,4	3	30	14	31,47	1,78	32	12	33,12	3,53
29,5	1	30	17,5	31,5	1,2	32	13,5	33,21	3,53
29,5	1,2	30,1	2,62	31,5	1,5	32,05	1,55	33,27	1,78
29,5	1,5	30,2	1	31,5	1,75	32,05	3,6	33,3	1,3
29,5	2	30,2	3	31,5	1,95	32,1	1,6	33,3	2,4
29,5	2,3	30,3	2,4	31,5	2	32,2	1,4	33,3	2,6
29,5	2,5	30,3	5,7	31,5	2,5	32,2	2,5	33,32	3,53
29,5	2,7	30,35	3,6	31,5	2,65	32,2	3	33,34	2,38
29,5	3	30,4	4,8	31,5	3	32,2	4	33,4	2
29,5	3,8	30,43	1,78	31,5	3,15	32,21	1,78	33,4	3
29,5	4,5	30,5	1	31,5	3,5	32,3	2	33,5	1
29,5	4,75	30,5	1,2	31,5	3,55	32,5	1	33,5	1,5

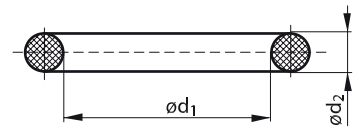

d1	d2	d1	d2	d1	d2	d1	d2	d1	d2
33,5	2	34,5	3,65	35,5	2,65	36,5	3	37,6	1,2
33,5	2,5	34,5	3,7	35,5	3	36,5	3,5	37,6	2,4
33,5	2,65	34,5	4,5	35,5	3,15	36,5	3,55	37,69	3,53
33,5	3	34,5	5,5	35,5	3,55	36,5	3,75	37,7	3
33,5	3,15	34,52	3,53	35,5	4	36,6	2,5	37,7	5,53
33,5	3,55	34,59	2,62	35,5	4,5	36,65	1,78	37,77	2,62
33,5	4	34,6	2,4	35,5	11,5	36,7	2	37,8	2
33,55	3,71	34,65	1,78	35,52	2,53	36,8	1	37,82	1,78
33,6	1,78	34,7	2,8	35,6	3,6	36,8	1,2	37,9	3,51
33,7	2,2	34,8	1,3	35,8	1	36,8	3	38	1
33,7	3,7	34,93	6,35	35,97	1,78	36,83	3,18	38	1,2
33,71	3,53	35	1	36	1	36,9	5,3	38	1,5
33,99	2,34	35	1,2	36	1,2	36,91	1,19	38	1,7
34	1	35	1,3	36	1,5	37	1	38	2
34	1,1	35	1,5	36	1,6	37	1,2	38	2,2
34	1,2	35	2	36	1,78	37	1,5	38	2,5
34	1,5	35	2,1	36	1,8	37	1,78	38	3
34	2	35	2,15	36	2	37	2	38	3,3
34	2,1	35	2,2	36	2,3	37	2,5	38	3,5
34	2,3	35	2,5	36	2,5	37	2,6	38	4
34	2,5	35	2,8	36	3	37	3	38	4,5
34	3	35	3	36	3,1	37	3,2	38	5
34	3,25	35	3,2	36	3,2	37	3,5	38	5,3
34	3,5	35	3,5	36	3,5	37	4	38	6
34	3,8	35	4	36	4	37	4,5	38	6,5
34	4	35	4,5	36	4,5	37	5	38	7
34	4,5	35	5	36	5	37	5,5	38	8
34	5	35	5,3	36	5,7	37	6	38	9
34	5,5	35	5,33	36	6	37	7	38	10
34	5,75	35	6	36	6,2	37	8	38	12
34	6	35	7	36	7	37	9	38,1	1,1
34	7	35	7,5	36	8	37	10	38,2	2
34	7,5	35	8	36	9	37	15	38,2	5
34	8	35	9	36	10	37,1	1	38,3	4
34	10	35	10	36	11	37,1	1,6	38,4	2
34	11	35	15	36	16	37,2	3	38,4	4
34	12	35,1	1,6	36,1	3,53	37,2	5,7	38,41	5,12
34,1	3	35,2	1	36,17	2,38	37,21	2,62	38,5	1,5
34,1	3,6	35,2	2,4	36,17	2,62	37,3	1,5	38,5	1,93
34,2	2,3	35,2	2,5	36,2	1,4	37,3	3,5	38,5	2
34,2	3	35,2	2,62	36,2	1,52	37,3	3,6	38,5	2,5
34,29	1,19	35,2	3	36,2	1,8	37,3	4,6	38,5	3
34,29	5,33	35,2	5	36,2	2	37,46	3	38,5	3,5
34,3	2,5	35,2	5,7	36,2	2,4	37,47	3	38,5	4
34,3	4,6	35,3	2,4	36,2	2,65	37,47	5,33	38,5	6,5
34,42	2,95	35,3	2,5	36,2	3	37,5	1,25	38,5	8,5
34,5	1	35,3	4,6	36,2	5,7	37,5	1,5	38,7	2,65
34,5	1,5	35,31	2,62	36,27	1,78	37,5	2	38,7	3,55
34,5	1,7	35,4	3	36,3	4,6	37,5	2,5	38,86	1,19
34,5	2	35,4	3,1	36,36	2,62	37,5	2,65	38,9	1,45
34,5	2,5	35,4	3,2	36,5	1	37,5	3	39	1
34,5	2,65	35,5	1	36,5	1,5	37,5	3,15	39	1,2
34,5	3	35,5	1,5	36,5	2	37,5	3,55	39	1,5
34,5	3,5	35,5	2	36,5	2,5	37,5	4,5	39	2
34,5	3,55	35,5	2,5	36,5	2,65	37,5	8,2	39	2,2

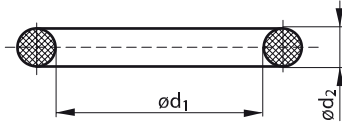

# Rozměrové řady NBR

d1	d2	d1	d2	d1	d2	d1	d2	d1	d2
39	2,3	40	2,8	41,2	5,7	42,5	4	44	17
39	2,5	40	3	41,28	3,53	42,5	5,15	44,04	3,53
39	3	40	3,15	41,28	4,76	42,5	5,3	44,1	2,6
39	3,2	40	3,2	41,3	1,6	42,52	2,62	44,12	2,5
39	3,5	40	3,5	41,3	1,8	42,57	3,53	44,12	2,62
39	4	40	3,55	41,3	2,4	42,8	3,7	44,17	1,78
39	4,5	40	4	41,3	2,62	42,86	3,53	44,2	2
39	5	40	4,5	41,3	3,17	42,92	2,61	44,2	3
39	5,5	40	5	41,4	5,3	43	1,3	44,2	5,1
39	6	40	5,3	41,5	1,5	43	1,5	44,2	5,7
39	6,3	40	5,5	41,5	3	43	1,6	44,3	5,7
39	6,5	40	6	41,5	3,15	43	2	44,4	3,1
39	10	40	7	41,5	6	43	2,5	44,4	4,8
39,1	1,3	40	7,5	41,6	1,78	43	3	44,45	2,62
39,1	2,3	40	8	41,6	2,4	43	3,5	44,45	3,53
39,2	2	40	10	41,82	3,53	43	4	44,5	2,4
39,2	2,5	40	11	41,91	6,35	43	4,5	44,5	3
39,2	3	40	12	42	1	43	5	44,5	3,18
39,2	3,7	40	13	42	1,5	43	5,2	44,5	3,5
39,2	3,9	40,04	2,62	42	1,6	43	5,5	44,5	4,8
39,2	5	40,2	3	42	2	43	6	44,5	6
39,2	5,7	40,2	5,3	42	2,25	43	8	44,5	6,25
39,2	6	40,3	2,4	42	2,5	43	10	44,5	8,5
39,25	1,25	40,5	2,4	42	2,7	43	20	44,6	2,4
39,34	2,62	40,5	2,5	42	3	43,2	5,33	44,7	3,5
39,37	2,34	40,5	3,5	42	3,15	43,4	1,8	45	1
39,4	3,1	40,5	4,5	42	3,2	43,4	3,6	45	1,2
39,4	6,6	40,59	2,62	42	3,5	43,4	5,3	45	1,5
39,4	10	40,6	3,2	42	4	43,5	3	45	1,8
39,45	1,78	40,65	5,33	42	4,5	43,5	4	45	2
39,5	1,2	40,87	3,53	42	5	43,69	3	45	2,5
39,5	1,5	40,95	2,62	42	5,3	43,7	3,5	45	3
39,5	1,6	40,99	5,33	42	5,5	43,7	3,55	45	3,5
39,5	2	41	1	42	6	43,7	5,3	45	3,55
39,5	2,4	41	1,2	42	6,4	43,8	1,78	45	4
39,5	2,5	41	1,5	42	7	43,82	5,33	45	4,5
39,5	3	41	1,6	42	8	43,99	2,01	45	5
39,5	3,25	41	1,75	42	9	44	1	45	5,3
39,5	5,5	41	1,78	42	10	44	1,5	45	5,5
39,5	6	41	1,8	42	11,7	44	2	45	6
39,6	2,4	41	2	42	13	44	2,5	45	7
39,6	3,7	41	2,15	42	14	44	3	45	8
39,69	2,38	41	2,5	42	16	44	3,5	45	9
39,69	3,53	41	3	42	20	44	3,65	45	10
39,7	4,35	41	3,5	42,2	1,5	44	3,7	45	12
39,76	3	41	4	42,2	3	44	4	45	15
39,8	2,2	41	4,5	42,4	1,2	44	4,5	45,2	3
39,9	3,53	41	5	42,4	5	44	5	45,2	5,7
40	1	41	6	42,4	5,33	44	5,5	45,3	5,7
40	1,2	41	7,5	42,5	1,78	44	6	45,36	3,53
40	1,5	41	8	42,5	2,7	44	6,35	45,5	1
40	1,6	41	15	42,5	2,8	44	6,5	45,5	1,2
40	1,8	41,2	3	42,5	3	44	8	45,5	1,5
40	2	41,2	3,55	42,5	3,15	44	10	45,5	2
40	2,5	41,2	4,7	42,5	3,55	44	11	45,5	2,5

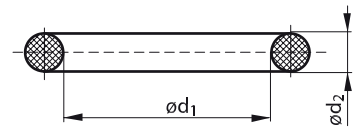

d1	d2	d1	d2	d1	d2	d1	d2	d1	d2
45,5	5,5	47	6,7	48,2	3,4	50	5,5	51,5	5,3
45,6	1,2	47	7	48,32	5,33	50	5,7	51,5	10
45,6	1,5	47	9	48,4	3,5	50	6	51,6	2,2
45,62	3,53	47	10	48,5	1,5	50	6,5	51,6	2,4
45,69	2,62	47,11	1	48,5	4	50	6,7	51,6	4,6
45,7	1,5	47,2	1,5	48,7	3,55	50	6,8	51,8	3
45,84	1,78	47,2	3,5	48,7	5,3	50	7	51,94	3,53
46	1	47,2	5,7	48,9	2,62	50	8	51,99	2,77
46	1,5	47,22	3,53	49	1	50	9	52	1
46	1,6	47,29	2,62	49	1,5	50	10	52	1,5
46	2	47,37	1,78	49	1,6	50	10,5	52	2
46	2,5	47,4	4	49	2	50	11	52	2,5
46	3	47,4	4,8	49	2,5	50	12	52	2,8
46	3,5	47,5	1,7	49	3	50	15	52	3
46	3,8	47,5	3,15	49	3,3	50	16	52	3,5
46	4	47,5	3,2	49	3,5	50,1	3,2	52	4
46	4,2	47,5	3,55	49	4	50,1	3,3	52	5
46	4,5	47,5	4	49	4,5	50,16	5,33	52	6
46	5	47,5	5,3	49	5	50,17	1,78	52	6,5
46	6	47,5	5,33	49	5,5	50,2	3	52	8
46	7	47,5	5,75	49	6	50,25	3,6	52	9
46	8	47,5	6,5	49	6,5	50,3	2,4	52	9,5
46	10	47,55	1,78	49	7	50,4	3,53	52	10
46	11	47,6	2,4	49	9	50,47	2,62	52	12
46,04	3,53	47,63	3,53	49,1	5,8	50,5	2,4	52	13
46,2	2	47,7	1,5	49,2	1,8	50,5	3	52,07	2,62
46,2	3	47,7	4,75	49,2	3	50,5	6,3	52,1	1
46,2	3,55	47,8	3	49,2	5,7	50,5	20	52,1	1,25
46,2	5,3	48	1	49,21	3,53	50,52	1,78	52,1	6,6
46,2	5,33	48	1,2	49,3	5,7	50,6	1,25	52,2	3
46,4	5,4	48	1,5	49,4	3,1	50,8	1,78	52,2	5,7
46,5	1,8	48	1,55	49,4	8	50,8	3,53	52,3	1,7
46,5	2,5	48	1,7	49,5	2,5	50,8	6,35	52,3	5,7
46,5	5	48	2	49,5	3	50,8	12	52,39	3,53
46,5	5,33	48	2,2	49,6	2,4	51	1,5	52,5	1,78
46,5	7,2	48	2,5	49,6	5,7	51	2	52,5	1,8
46,6	1,6	48	3	49,65	1,78	51	2,5	52,5	3,5
46,7	2,5	48	3,5	49,7	2,5	51	3	52,5	5,7
46,99	5,97	48	3,65	49,7	5,3	51	3,2	52,9	5,33
47	1	48	4	50	1	51	3,5	53	1
47	1,2	48	4,2	50	1,2	51	3,6	53	1,5
47	1,5	48	4,5	50	1,5	51	4	53	2
47	2	48	5	50	2	51	4,3	53	2,5
47	2,13	48	5,5	50	2,35	51	4,5	53	3
47	2,5	48	6	50	2,5	51	5	53	3,5
47	3	48	6,5	50	2,8	51	5,2	53	3,55
47	3,2	48	7	50	3	51	5,5	53	4
47	3,5	48	7,5	50	3,25	51	6	53	4,5
47	3,7	48	8	50	3,5	51	9	53	5
47	4	48	9	50	3,55	51	10	53	5,3
47	4,5	48	10	50	4	51,2	5,7	53	6
47	5	48	13	50	4,5	51,5	1,5	53	6,5
47	5,33	48	16	50	5	51,5	2	53	7
47	5,5	48,1	1,2	50	5,3	51,5	2,1	53	10
47	6	48,2	1,2	50	5,33	51,5	3,55	53	11

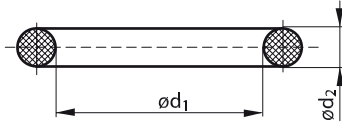

# Rozměrové řady NBR

d1	d2	d1	d2	d1	d2	d1	d2	d1	d2
53	17	55	4,5	56,5	15	58	6	59,7	5,33
53,09	3	55	5	56,52	5,33	58	7	59,7	5,7
53,19	3,53	55	5,2	56,6	2,4	58	8	59,7	7
53,3	3,53	55	6	56,7	2,8	58	10	59,8	8,5
53,34	2,44	55	6,5	56,74	3,53	58,39	1,78	59,9	2,62
53,34	5,33	55	6,75	56,8	6	58,4	1,3	59,9	5,2
53,5	1,2	55	7	56,82	2,62	58,4	2,5	59,92	3,53
53,5	2	55	7,5	56,87	1,78	58,42	2,62	60	1
53,52	2,62	55	8	57	1,3	58,44	1,78	60	1,25
53,57	3,53	55	9	57	1,5	58,5	2	60	1,3
53,64	2,65	55	10	57	2	58,5	3	60	1,5
53,65	2,62	55	12	57	2,5	58,5	4	60	2
53,67	1,78	55	13,5	57	3	58,5	4,5	60	2,5
53,97	4,76	55,2	3	57	3,5	58,5	5,33	60	2,62
53,97	5,16	55,2	5,7	57	4	58,6	7	60	3
53,98	3,53	55,25	2,62	57	4,5	58,7	6,3	60	3,3
53,98	6,35	55,3	5,7	57	5	58,72	6,35	60	3,5
54	1	55,35	2,62	57	5,5	58,74	3,53	60	3,55
54	1,5	55,5	3	57	5,7	58,75	6,36	60	4
54	2	55,5	5	57	6	58,8	4,2	60	4,2
54	2,5	55,52	2,62	57	6,5	58,8	6	60	4,5
54	3	55,56	3,53	57	7	58,8	6,9	60	4,6
54	3,2	55,6	5,7	57	8	59	1	60	5
54	3,5	55,88	2,03	57	9,5	59	1,5	60	5,3
54	4	56	1,2	57	10	59	2	60	5,4
54	4,9	56	1,5	57,04	1,6	59	2,4	60	5,7
54	5	56	1,6	57,1	1,78	59	2,5	60	6
54	5,5	56	1,78	57,15	1,6	59	3	60	7
54	6	56	1,8	57,15	2,03	59	3,5	60	8
54	7	56	2	57,15	3,53	59	4	60	9
54	8	56	2,5	57,2	3	59	5	60	10
54,2	1,65	56	3	57,2	5,7	59	5,5	60	11
54,2	3	56	3,2	57,3	1,5	59	6	60	12
54,2	5,7	56	3,5	57,3	5,2	59	6,5	60	13
54,3	5,7	56	3,55	57,5	2	59	7	60	15
54,4	5,3	56	4	57,5	4,3	59	10	60	18
54,5	3	56	4,3	57,5	7	59,18	1,02	60,04	1,78
54,5	3,55	56	4,5	57,5	10	59,2	5,33	60,2	3
54,5	5,3	56	5	57,53	2,08	59,2	5,7	60,2	6,6
54,5	7	56	5,2	57,6	1,4	59,3	5	60,3	15
54,6	2,4	56	5,3	57,6	2,4	59,3	5,7	60,33	3,53
54,6	5,7	56	5,8	57,61	2,16	59,36	3	60,5	2
54,7	1,4	56	6	57,75	4	59,39	3,53	60,5	2,25
54,75	2	56	7,5	58	1	59,4	2,8	60,5	3
55	1	56	8	58	1,5	59,4	3,1	60,8	2
55	1,2	56	10	58	2	59,4	3,8	61	1,5
55	1,5	56	12	58	2,5	59,4	7	61	2
55	2	56	18	58	3	59,5	2	61	2,5
55	2,4	56,16	5,33	58	3,2	59,5	3	61	3
55	2,5	56,2	3	58	3,5	59,5	5	61	3,2
55	3	56,5	2	58	3,55	59,5	6	61	3,5
55	3,2	56,5	2,3	58	4	59,5	6,5	61	4
55	3,5	56,5	2,5	58	5	59,52	2,62	61	4,5
55	3,7	56,5	7	58	5,3	59,6	2,4	61	5
55	4	56,5	7,2	58	5,5	59,7	3,53	61	5,9

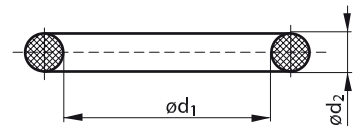

d1	d2	d1	d2	d1	d2	d1	d2	d1	d2
61	6	62,5	5	64,2	5,7	65,8	1,68	68	2,4
61	8	62,6	3,5	64,3	1,5	65,8	1,8	68	2,5
61	9	62,6	5,7	64,3	5,7	66	1,5	68	3
61	10	62,8	2,3	64,39	1,78	66	2	68	3,5
61	12	62,87	2,03	64,4	3	66	2,2	68	4
61	13	62,87	5,33	64,4	3,1	66	2,5	68	4,5
61,01	2,49	62,9	2,4	64,4	3,15	66	3	68	5
61,2	1,5	63	1,5	64,4	4	66	3,5	68	5,5
61,2	4,2	63	2	64,5	1,5	66	3,8	68	6
61,2	5,7	63	2,5	64,5	1,8	66	4	68	7
61,24	3,53	63	3	64,5	2	66	4,5	68	8
61,3	1,78	63	3,2	64,5	2,7	66	5	68	10
61,5	1,5	63	3,5	64,5	3	66	6	68	15
61,5	2	63	3,55	64,5	5,5	66	6,5	68,26	3,53
61,5	2,5	63	4	64,6	1,55	66	7,5	68,5	1,8
61,5	3,55	63	4,5	64,6	2,4	66	8	68,6	2,2
61,5	5,3	63	5	64,7	3	66	9,5	68,8	3,53
61,5	7,5	63	5,3	64,7	7	66,04	1,78	68,8	3,85
61,6	2,4	63	5,5	64,9	6,6	66,04	5,33	68,84	3,68
61,6	2,62	63	6	65	1	66,27	3,53	68,95	5,3
61,6	2,7	63	7	65	1,5	66,35	2,62	69	1
61,9	3,53	63	8	65	1,8	66,4	1,78	69	1,5
61,9	6,35	63,09	3,53	65	2	66,5	2,5	69	2
61,94	2,24	63,12	3,63	65	2,5	66,6	5,7	69	2,1
62	1,2	63,17	2,62	65	2,75	66,67	3,53	69	2,5
62	1,5	63,22	1,5	65	3	66,7	2	69	3
62	1,78	63,22	1,78	65	3,5	66,7	3,2	69	3,5
62	2	63,4	2,5	65	3,55	66,87	3,53	69	3,55
62	2,5	63,46	2,89	65	4	67	1,3	69	4
62	3	63,5	3	65	4,5	67	1,5	69	4,5
62	3,1	63,5	3,15	65	4,8	67	2	69	5
62	3,2	63,5	3,53	65	5	67	2,1	69	5,1
62	3,5	63,5	3,7	65	5,3	67	2,5	69	5,3
62	4	63,5	5	65	5,5	67	2,7	69	5,7
62	4,5	63,5	5,33	65	6	67	2,8	69	6
62	5	63,5	5,5	65	7	67	3	69	7,5
62	5,5	63,9	2	65	7,5	67	3,5	69	8
62	5,7	64	1,5	65	8	67	3,55	69	11
62	6	64	1,6	65	9	67	4	69,2	5,7
62	6,5	64	2	65	10	67	4,3	69,22	5,33
62	7	64	2,5	65	10,5	67	5	69,3	5,7
62	7,5	64	2,6	65	12	67	5,3	69,4	2,8
62	8	64	3	65	13	67	5,33	69,4	3,1
62	10	64	3,5	65,1	3,53	67	6	69,4	5,2
62	11	64	4	65,32	1,56	67	6,5	69,44	3,53
62	12	64	4,5	65,35	1,55	67	7	69,5	2,5
62,2	3	64	5	65,4	1,67	67	8	69,5	3
62,2	5,7	64	5,7	65,5	1,5	67,1	1,6	69,5	3,5
62,3	3,2	64	6	65,5	1,55	67,2	5,7	69,5	4
62,3	5,7	64	8	65,5	1,68	67,5	3	69,5	5
62,33	1,78	64	16	65,5	3,5	67,6	2,4	69,5	13,5
62,5	1,3	64,1	7	65,5	5	67,95	2,62	69,52	2,62
62,5	1,5	64,2	1,6	65,5	15	68	1,5	69,57	1,78
62,5	1,8	64,2	1,9	65,6	5,3	68	1,7	69,6	2,4
62,5	2,3	64,2	5	65,7	1,78	68	2	69,6	5,7

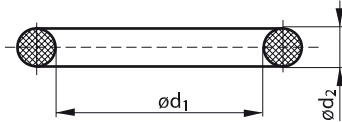

# Rozměrové řady NBR

d1	d2	d1	d2	d1	d2	d1	d2	d1	d2
69,85	3,53	71,5	1,6	74	1,5	75,5	2	77,5	2,62
69,9	3,17	71,5	2	74	1,78	75,57	5,33	77,5	3,55
70	1	71,58	2,62	74	2	75,7	9,5	77,5	5,3
70	1,5	71,88	3,48	74	2,5	75,8	3,53	78	1,2
70	1,78	72	1	74	3	75,87	2,62	78	1,5
70	1,8	72	1,5	74	3,15	75,92	1,68	78	1,78
70	2	72	2	74	3,3	75,92	1,78	78	2
70	2,5	72	2,1	74	3,5	76	1	78	2,5
70	3	72	2,5	74	4	76	1,2	78	3
70	3,37	72	3	74	4,5	76	1,5	78	3,5
70	3,5	72	3,5	74	5	76	1,6	78	4
70	4	72	4	74	5,7	76	2	78	4,3
70	4,5	72	4,2	74	6	76	2,2	78	5
70	4,6	72	4,75	74	7	76	2,5	78	5,5
70	5	72	5	74	7,5	76	2,8	78	6
70	5,5	72	5,5	74	8	76	3	78	7
70	5,7	72	6	74	10	76	3,5	78	10
70	6	72	6,5	74	14	76	4	78	13
70	6,5	72	6,99	74,14	2,62	76	4,1	78,5	1,78
70	7	72	7	74,2	5,7	76	4,22	78,5	2,5
70	7,5	72	8	74,3	1,8	76	4,5	78,5	3,5
70	8	72	9	74,3	2,62	76	4,76	78,5	6
70	9,5	72	10	74,3	5,7	76	5	78,6	1
70	10	72	11	74,4	3,1	76	6	78,74	2,62
70	11	72	12	74,5	2,5	76	7,65	78,74	5,33
70	15	72,19	5,33	74,5	3	76	8	78,97	3,53
70	17,5	72,2	5,7	74,5	3,2	76	9,5	79	1,25
70	20	72,4	1,78	74,6	3,53	76	10	79	1,5
70,2	5,7	72,4	5,33	74,6	5,7	76	11	79	1,78
70,5	2,4	72,5	1,2	74,63	5,33	76	12	79	2
70,5	3	72,5	3,5	75	1,5	76	13	79	2,1
70,5	4,5	72,62	3,53	75	1,78	76	15	79	2,5
71	1,5	72,69	2,62	75	2	76,2	6,8	79	2,6
71	1,65	72,76	1,78	75	2,4	76,3	2,4	79	3
71	2	73	1,2	75	2,5	76,5	2,5	79	3,2
71	2,5	73	1,5	75	2,7	76,5	5,7	79	3,5
71	2,65	73	2	75	3	76,94	1,78	79	4
71	3	73	2,5	75	3,5	77	1,25	79	5
71	3,5	73	3	75	3,55	77	1,5	79	5,7
71	3,55	73	3,5	75	4	77	1,8	79	6
71	4	73	3,55	75	4,5	77	2	79	6,3
71	4,5	73	4	75	4,9	77	2,5	79	7
71	5	73	4,5	75	5	77	3	79,05	2,62
71	5,3	73	5	75	5,3	77	3,5	79,2	2,7
71	8,5	73	5,3	75	5,5	77	4	79,2	4
71	9	73	6	75	6	77	5	79,2	5,7
71	9,5	73	8	75	6,5	77	5,5	79,3	2,4
71	10	73	11	75	7	77	10	79,3	5,3
71,12	2,62	73,02	3,53	75	7,5	77,2	1,26	79,3	5,7
71,2	2	73,17	2,62	75	8	77,2	5,7	79,4	3,1
71,2	2,2	73,39	5,33	75	9	77,3	1,57	79,4	4,75
71,2	5,7	73,5	3	75	10	77,3	5,7	79,4	6,1
71,44	3,53	73,5	7,25	75	12,5	77,4	6,6	79,5	2,5
71,5	1,2	73,8	4,5	75	16	77,5	1,78	79,5	3
71,5	1,5	74	1	75,4	1,8	77,5	2,5	79,5	5,2

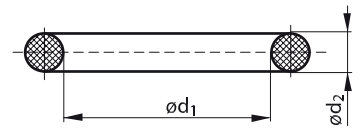

d1	d2	d1	d2	d1	d2	d1	d2	d1	d2
79,5	7	81,15	4,52	83	9	85	16	87,5	3,5
79,5	8,4	81,2	5,7	83,05	3,51	85,09	5,33	87,5	3,55
79,77	5,33	81,5	1,25	83,2	2	85,3	1	87,5	5
79,8	9,3	81,5	1,5	83,5	1,25	85,32	3,53	87,5	5,3
80	1,25	81,5	4	83,5	1,78	85,34	1,78	87,5	6,2
80	1,3	81,5	6	83,5	3	85,4	3	87,63	4,19
80	1,5	81,51	2,5	83,7	4,5	85,5	2,4	88	1,5
80	1,75	81,7	1,78	83,8	2,62	85,5	2,5	88	2
80	2	81,7	7	84	1,2	85,5	3,2	88	2,2
80	2,5	81,92	5,33	84	1,5	85,5	3,5	88	2,5
80	2,8	82	1,5	84	2	85,5	6	88	3
80	3	82	2	84	2,5	85,55	3,18	88	3,5
80	3,2	82	2,4	84	3	85,6	3,2	88	4
80	3,5	82	2,5	84	3,5	85,8	1,25	88	5
80	3,55	82	3	84	4	86	1,2	88	5,5
80	3,8	82	3,5	84	4,5	86	1,25	88	5,7
80	4	82	4	84	5	86	1,5	88	6
80	4,3	82	5	84	5,7	86	1,7	88	7
80	4,5	82	5,5	84	6	86	2	88	7,5
80	4,8	82	6,5	84	8	86	2,2	88	8
80	5	82	7	84	9	86	2,5	88	8,5
80	5,3	82	7,5	84	10	86	2,7	88	11
80	5,5	82	8	84	11	86	3	88	12
80	6	82	10	84,2	3	86	3,5	88	15
80	6,5	82,14	3,53	84,2	5,7	86	3,98	88,1	3,6
80	8	82,16	4,63	84,3	2,6	86	4	88,27	5,33
80	10	82,2	4,8	84,3	5,7	86	4,1	88,3	2,62
80	12	82,2	5,7	84,4	3,1	86	4,5	88,3	7
80	15	82,22	2,62	84,5	3	86	5	88,49	5,57
80	16,5	82,27	5,33	84,5	5	86	5,5	88,5	3,53
80,42	2,62	82,28	1,78	84,52	2,62	86	6	88,57	2,62
80,44	1,78	82,4	1,25	84,6	2,2	86	6,4	88,59	5,32
80,5	1,5	82,5	2	84,6	5,7	86	7	88,6	10,5
80,5	1,75	82,5	3,2	85	1,5	86	7,5	88,62	1,78
80,5	2	82,5	3,55	85	1,78	86	8	88,9	3,96
80,5	2,4	82,5	4	85	1,8	86	12	88,9	5,84
80,5	3	82,5	5	85	2	86,3	2,6	88,9	15
80,5	5	82,5	5,3	85	2,5	86,5	3	89	1,5
80,5	7	82,55	2,03	85	3	86,6	2	89	2
80,6	2,62	82,55	3,18	85	3,5	86,7	3	89	2,4
80,8	2,3	82,6	2,2	85	3,55	87	1,5	89	2,5
80,8	2,6	82,8	5	85	4	87	2	89	3
81	1,1	82,87	5,33	85	4,5	87	2,5	89	3,5
81	1,5	82,9	2	85	4,9	87	3	89	4
81	2	83	1	85	5	87	3,5	89	4,5
81	2,5	83	1,5	85	5,3	87	4	89	4,9
81	3	83	2	85	5,5	87	4,4	89	5
81	3,5	83	2,5	85	6	87	5	89	5,7
81	4	83	2,9	85	6,5	87	7	89	7
81	4,5	83	3	85	7	87	10	89	8
81	5	83	3,5	85	8	87,1	2,4	89	8,5
81	5,1	83	4	85	9,5	87,2	2,5	89	11
81	6	83	4,5	85	10	87,2	5,7	89	12
81	7	83	5	85	12	87,3	6,99	89	16
81	14	83	5,5	85	14	87,45	6,98	89,1	5,8



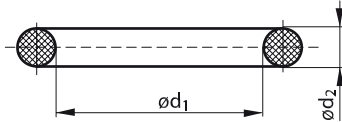

# Rozměrové řady NBR

d1	d2	d1	d2	d1	d2	d1	d2	d1	d2
89,2	3	91,44	5,33	94	1,5	96	3,3	99	2,5
89,2	5,7	91,5	2,5	94	2	96	3,5	99	3
89,3	5,7	91,5	3	94	2,3	96	4	99	3,5
89,4	2	91,67	3,53	94	2,5	96	4,3	99	4
89,4	3,1	91,7	1,78	94	2,62	96	5	99	5
89,4	3,3	92	1,5	94	3	96	5,33	99	5,5
89,41	3,18	92	2	94	3,5	96	6	99	5,7
89,5	2	92	2,5	94	4	96	8	99	6
89,5	2,5	92	3	94	5	96	14	99	6,5
89,5	3	92	3,2	94	5,7	96,4	3,1	99	7
89,6	3,15	92	3,5	94	7	96,5	2,62	99	8
89,6	5,7	92	3,53	94	8	96,5	4	99	12
89,69	5,33	92	4	94	9	96,5	6,5	99,1	2,4
90	1	92	4,5	94	10,5	97	1,5	99,2	5,7
90	1,1	92	5	94	20	97	1,6	99,3	5,7
90	1,5	92	5,3	94,2	5,7	97	2	99,4	4,1
90	2	92	5,5	94,3	5,7	97	2,5	99,4	6,3
90	2,5	92	6	94,4	3,1	97	2,75	99,5	1,86
90	3	92	7	94,5	3	97	3	99,5	3
90	3,5	92	7,5	94,62	5,33	97	3,5	99,5	3,6
90	3,55	92	8	94,84	3,53	97	3,8	100	1
90	4	92	8,5	94,93	2,62	97	4	100	1,5
90	4,5	92	10	94,97	1,78	97	5	100	1,78
90	4,6	92,2	5,7	95	1,5	97,2	5,7	100	2
90	5	92,5	2	95	1,6	97,29	5,33	100	2,5
90	5,3	92,5	2,2	95	1,8	97,5	1,75	100	3
90	5,5	92,5	3,2	95	2	97,5	3,55	100	3,2
90	6	92,5	3,5	95	2,5	97,5	4,5	100	3,5
90	6,3	92,5	3,55	95	3	97,5	5	100	3,55
90	7	92,5	5,3	95	3,2	97,5	5,3	100	4
90	7,5	92,62	5,33	95	3,5	97,5	5,5	100	4,5
90	8	92,71	2,62	95	3,55	97,79	6,33	100	4,7
90	8,5	92,76	2,62	95	4	97,79	6,35	100	5
90	10	92,99	2,03	95	4,5	97,8	3,53	100	5,3
90	11	93	1,5	95	5	97,8	5,33	100	5,33
90	14	93	1,6	95	5,3	98	1,5	100	5,5
90	15	93	2	95	5,5	98	2	100	5,8
90,3	4	93	2,1	95	6	98	2,2	100	6
90,35	1,78	93	2,5	95	6,3	98	2,5	100	6,5
90,49	5,33	93	2,8	95	7	98	3	100	7
90,5	1,5	93	3	95	7,5	98	3,5	100	7,5
90,5	2,5	93	3,2	95	8	98	4	100	7,8
90,77	4	93	3,5	95	10	98	4,5	100	8
90,78	6,35	93	4	95	14	98	5	100	10
90,8	1,25	93	5	95	15	98	5,5	100	12
91	1,25	93	6	95,25	4,76	98	6	100	12,5
91	1,5	93	6,5	95,5	3	98	7,5	100	14,5
91	2	93	12	95,5	4	98	9	100	15
91	2,5	93	20	95,5	4,32	98	10	100	16
91	3	93,2	9,5	95,5	6	98,02	3,53	100,5	2,4
91	3,5	93,5	2,5	96	1,5	98,05	1,78	100,5	3,5
91	4	93,5	3,2	96	1,7	98,5	1,5	100,5	4,5
91	5	93,5	4,5	96	2	98,5	5,3	100,5	5,3
91	8	93,75	2	96	2,5	99	1,5	100,5	7
91,2	5,7	94	1	96	3	99	2	100,8	2,8

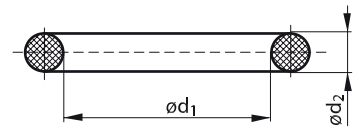

d1	d2	d1	d2	d1	d2	d1	d2	d1	d2
100,95	1,6	103,5	3	105	9,5	108	3	110	8
100,97	5,33	103,5	3,2	105	10	108	3,2	110	10
100,97	6,99	103,5	4	105	14	108	3,5	110	11
101	2	103,5	4,2	105	15	108	4	110	12
101	2,5	103,5	4,5	105,1	2	108	4,5	110	15
101	2,8	103,51	3,18	105,1	4,5	108	4,75	110	20
101	3	104	1,78	105,5	2,4	108	5	110,3	2,4
101	3,5	104	2	105,5	3	108	6	110,34	5,15
101	4	104	2,5	105,5	4	108	7	110,49	5,33
101	4,3	104	3	105,8	3,75	108	8	110,72	3,53
101	4,5	104	3,5	106	1	108	9	110,74	1,78
101	5	104	4	106	2	108	10	111	2,5
101	5,33	104	4,5	106	2,5	108	11	111	3
101	6	104	5	106	2,62	108	16	111	3,5
101	7	104	5,7	106	3	108,3	3,8	111	4
101	14	104	6	106	3,2	109	2	111	5
101,2	3,53	104	6,13	106	3,5	109	2,5	111	6
101,2	4,2	104	7	106	3,55	109	2,8	111	8
101,2	5,7	104	8	106	4	109	3	111	15
101,27	2,62	104	13	106	4,5	109	3,5	111,13	4,76
101,34	1,78	104	16	106	5	109	3,55	111,5	2,4
101,5	3	104,14	5,33	106	5,3	109	4	111,5	2,5
101,6	3,2	104,14	6,99	106	5,5	109	5	111,5	3
101,6	5,7	104,2	3	106	6	109	5,3	111,5	5
101,6	6,99	104,2	5,7	106	6,3	109	5,5	111,8	3,53
101,6	13	104,3	5,7	106	7	109	5,7	112	1,5
101,8	3,4	104,3	6	106	8	109	5,8	112	2
102	2	104,37	3,53	106	10	109	7	112	2,5
102	2,5	104,4	1,78	106	12	109	9	112	3
102	3	104,4	3,1	106,3	3,34	109,2	5,7	112	3,5
102	3,5	104,5	3	106,5	4,75	109,3	5,7	112	3,55
102	4	104,5	4	106,5	4,8	109,4	3,1	112	4
102	4,75	104,5	5	107	1,2	109,5	3	112	5
102	5	104,5	6	107	2	109,5	4,75	112	5,3
102	8	104,6	5,7	107	2,5	109,52	3,53	112	6
102	14	104,8	5,33	107	3	109,54	5,33	112	6,3
102,2	3,53	105	1,5	107	3,2	109,75	4,8	112	7
102,5	2,4	105	1,78	107	3,5	109,78	4,83	112	8
102,5	2,5	105	2	107	4	109,78	4,85	112	10
102,6	4,5	105	2,5	107	4,3	110	1,5	112,5	10
103	1,5	105	3	107	4,5	110	1,78	113	1,5
103	2	105	3,5	107	5	110	2	113	2
103	2,5	105	4	107	5,8	110	2,25	113	2,5
103	3	105	4,5	107	7	110	2,5	113	3
103	3,5	105	4,6	107	8	110	3	113	3,5
103	3,55	105	5	107	9	110	3,5	113	3,53
103	4	105	5,3	107	10	110	4	113	4
103	4,5	105	5,5	107	14	110	4,5	113	5
103	5	105	5,8	107	15	110	4,75	113	8
103	5,3	105	5,9	107,32	5,33	110	5	113,5	2
103	6	105	6	107,54	3,53	110	5,5	113,5	5,33
103	10	105	7	107,6	3,6	110	6	113,5	6,8
103	12	105	7,25	107,63	2,62	110	6,5	113,67	5,33
103,3	5,7	105	7,5	107,7	1,78	110	7	113,67	6,99
103,5	1,5	105	8,5	108	2,5	110	7,5	113,9	3,53

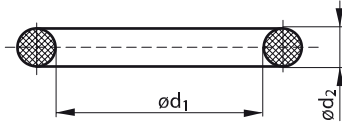

# Rozměrové řady NBR

d1	d2	d1	d2	d1	d2	d1	d2	d1	d2
113,98	2,62	115	7,5	118	13	121	2,5	123,5	2,65
114	1,3	115	8,5	118,4	4	121	3	123,5	3
114	1,6	115	9	118,5	3	121	3,5	123,5	3,5
114	1,78	115	9,1	118,5	5	121	4	123,5	4
114	2	115	15	118,65	4,45	121	5	123,8	3,2
114	2,5	115	20	119	2	121,5	1,2	123,8	5,33
114	3	115,7	5,7	119	2,5	121,5	2,2	124	2
114	3,5	116	1,5	119	3	121,5	3,2	124	2,5
114	4	116	2	119	3,5	121,5	4	124	3
114	4,6	116	2,5	119	4	121,5	5,7	124	3,2
114	5	116	3	119	5	122	1	124	3,5
114	5,5	116	3,5	119	5,7	122	1,25	124	4
114	5,7	116	4	119	6,2	122	1,3	124	4,15
114	6	116	5	119	7	122	2	124	4,5
114	6,5	116	6	119	8	122	2,5	124	5
114	7	116	7	119	10	122	3	124	5,4
114	8	116	7,5	119	12	122	3,5	124	5,7
114	9	116	10	119,2	5,2	122	3,55	124	6
114	10	116	14	119,2	5,7	122	4	124	8
114	10,5	116,5	4,5	119,3	5,7	122	4,5	124	17
114	12	116,7	4,4	119,5	2	122	4,7	124	18
114	14	116,84	5,33	119,5	3	122	5	124,2	5,7
114	15	116,84	6,99	119,5	7	122	5,3	124,2	6,99
114	17	117	2,5	119,85	4,45	122	5,5	124,3	5,7
114,2	5,7	117	2,75	120	2	122	6	124,5	3
114,3	4,2	117	3	120	2,2	122	6,3	124,5	4
114,3	4,7	117	3,5	120	2,5	122	8	124,5	5
114,3	5,7	117	4	120	3	122	10	124,6	3,5
114,3	15	117	4,2	120	3,2	122	18	124,6	5,7
114,4	3,8	117	5	120	3,5	122	20	124,6	6,99
114,5	2,5	117	7	120	4	122,42	3,53	124,8	2,5
114,5	3	117	8	120	4,5	122,5	2	125	1,5
114,5	3,3	117,06	3,81	120	5	122,8	3,5	125	2
114,5	4	117,07	3,53	120	5,5	123	2	125	2,4
114,5	6	117,07	4,4	120	6	123	2,4	125	2,5
114,6	5,7	117,1	1,78	120	6,5	123	2,5	125	3
114,7	6,99	117,48	3,18	120	7	123	3	125	3,5
115	1,6	117,48	5,33	120	7,5	123	3,3	125	3,55
115	1,78	117,5	3,2	120	8,5	123	3,5	125	4
115	2	117,5	4	120	9,1	123	4	125	5
115	2,5	117,5	5	120	10	123	5	125	5,3
115	3	117,5	5,33	120	14	123	6	125	6
115	3,5	118	2	120	16	123	6,3	125	6,3
115	3,55	118	2,5	120	20	123	6,5	125	7
115	3,6	118	2,62	120,02	5,33	123	7	125	7,5
115	4	118	3	120,02	6,99	123	8	125	8
115	4,1	118	3,5	120,25	3,53	123	12	125	8,5
115	4,5	118	3,55	120,33	2,62	123	13	125	9,1
115	5	118	4	120,4	1,78	123	15	125	10
115	5,07	118	4,5	120,5	6,8	123,03	3,68	125	12
115	5,1	118	5	120,5	12	123,2	5,33	125	12,5
115	5,3	118	5,3	120,62	2,62	123,2	6,99	125,1	6,6
115	5,5	118	6	120,7	5,33	123,26	3,68	125,2	5,7
115	6	118	10	120,82	2,62	123,42	3,53	126	2
115	7	118	12	121	2	123,44	1,78	126	2,2

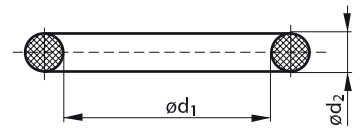

d1	d2	d1	d2	d1	d2	d1	d2	d1	d2
126	2,4	129	3	131	4,5	133,5	4	136	3
126	2,5	129	3,5	131	5	133,5	7	136	3,5
126	3	129	4	131	5,3	133,6	2,2	136	3,55
126	3,2	129	4,3	131	10	133,8	8,4	136	4
126	3,5	129	4,5	131,2	5,7	133,82	2,62	136	4,25
126	4	129	5	131,5	3,55	134	1,5	136	5
126	4,5	129	5,5	131,5	4,5	134	1,6	136	5,3
126	5	129	8	131,57	1,78	134	2,5	136	6
126	7	129,04	5,33	131,6	5,7	134	2,62	136	7
126	10	129,2	5,7	131,74	1,78	134	3	136	8
126	18	129,3	5,7	131,8	1,78	134	3,1	136	12
126,37	5,33	129,4	1,78	132	1,5	134	3,2	136,12	3,53
126,37	6,99	129,4	3,1	132	1,7	134	3,5	136,4	1,6
126,5	3	129,5	3	132	1,8	134	4	136,5	4
126,5	3,2	129,5	5	132	2	134	4,5	136,53	5,33
126,57	5,33	129,54	1,65	132	2,4	134	5	137	2
126,6	3,53	129,54	5,33	132	2,5	134	6	137	2,15
126,67	2,62	129,54	6,99	132	3	134	6,8	137	2,5
126,76	1,78	129,7	2,08	132	3,5	134,2	4	137	2,62
126,9	6,4	129,77	3,53	132	3,55	134,2	5,7	137	3
127	1,2	130	1,5	132	4	134,3	5,7	137	3,4
127	2,5	130	2	132	4,5	134,3	6	137	3,5
127	3	130	2,5	132	5	134,47	2,62	137	4
127	3,5	130	3	132	5,3	134,5	3	137	4,5
127	4	130	3,5	132	5,65	134,5	4	137	5
127	5	130	4	132	6	134,5	4,5	137	6,5
127	5,33	130	4,2	132	8	134,5	5	137	7
127	8	130	4,3	132,2	5,7	134,5	6,99	137	7,2
127,5	3	130	4,5	132,4	2,62	134,6	5,7	137	8
127,5	4	130	5	132,5	1,6	135	1,5	137,5	2,2
127,5	6,8	130	5,5	132,72	5,33	135	1,9	137,5	2,5
127,7	1,5	130	6	132,72	6,99	135	2	137,5	3
127,7	4	130	6,35	132,8	5,8	135	2,2	138	1
128	2	130	6,5	132,9	2,5	135	2,5	138	1,9
128	2,5	130	7	132,94	3,53	135	3	138	2,1
128	3	130	7,5	133	1,5	135	3,5	138	2,5
128	3,5	130	8	133	2	135	4	138	3
128	3,55	130	9,5	133	2,5	135	4,1	138	3,5
128	4	130	10	133	2,62	135	4,5	138	4
128	4,5	130	10,8	133	3	135	5	138	5
128	5	130	12	133	3,2	135	6	138	5,3
128	5,3	130	15	133	3,25	135	7	138	6
128	6	130	20	133	3,5	135	7,5	138	8
128	6,6	130,18	5,33	133	4	135	8	138	10
128	7	130,2	4,75	133	4,4	135	9	138	19
128	7,5	130,4	2,8	133	4,5	135	9,1	138,5	6,55
128	8,5	130,5	2,5	133	5	135	10	138,94	1,78
128	9	130,5	3,5	133	7	135	17,5	139	2,5
128	10	130,5	4	133	10	135,4	4,2	139	3
128	12	131	1,7	133	12	135,6	4,12	139	3,5
128	13	131	2,4	133	13	135,7	3,53	139	4
128	15,5	131	2,5	133,07	1,78	135,76	1,78	139	5
128,5	3,5	131	3	133,2	5,7	135,9	5,33	139	6
128,5	4	131	3,5	133,3	6,4	135,9	6,99	139	7
129	2,5	131	4	133,35	5,33	136	2,5	139,07	1,78

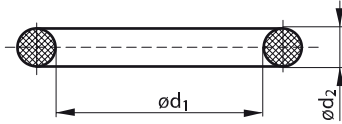

# Rozměrové řady NBR

d1	d2	d1	d2	d1	d2	d1	d2	d1	d2
139,07	5,33	142	6	145	5,3	148,4	1,6	151,77	5,33
139,07	6,99	142	6,3	145	5,7	148,46	1,78	151,77	6,99
139,2	5	142	7	145	6	148,5	4	151,99	3,53
139,2	5,7	142	7,5	145	6,5	148,5	5	152	2
139,2	6	142	10	145	7	148,5	7,5	152	2,5
139,3	3,53	142,11	1,78	145	7,5	148,5	8,4	152	3
139,3	5,7	142,24	5,33	145	8	148,6	5,33	152	3,5
139,38	2,62	142,24	5,47	145	10	148,6	6,99	152	4
139,4	3,1	142,24	6,99	145,29	1,78	148,82	3,53	152	5
139,5	3	142,47	3,53	145,42	5,33	149	2,5	152	5,5
139,6	5,7	142,5	3	145,42	6,99	149	3	152	7
139,7	4,75	142,5	5	145,45	6,55	149	3,5	152	7,5
139,7	5,33	142,7	5,7	145,5	6,5	149	4	152	10
139,7	15	142,8	5,8	145,65	3,53	149	5	152	10,5
140	1,5	142,88	5,33	145,72	2,62	149	6	152	12
140	1,78	143	1,78	145,77	1,78	149	7	152,07	2,62
140	2	143	2	146	2	149,1	8,4	152,2	5,5
140	2,5	143	2,5	146	2,5	149,2	3,2	152,5	2,5
140	2,8	143	3	146	3	149,2	5,7	152,5	7
140	3	143	3,5	146	3,5	149,2	6,2	152,62	2,62
140	3,15	143	3,97	146	4	149,23	5,33	153	2
140	3,5	143	4	146	4,5	149,3	5,7	153	2,5
140	3,55	143	5	146	4,57	149,5	2	153	3
140	3,75	143	5,7	146	5	149,5	3	153	3,5
140	4	143	8	146	6	150	1,2	153	4
140	4,3	143,4	3	146	7	150	1,6	153	4,5
140	4,5	143,5	1,6	146	8	150	2	153	5
140	5	143,5	1,78	146	12	150	2,5	153	6
140	5,3	144	2	146,05	5,33	150	3	153	10
140	6	144	2,5	146,07	4,7	150	3,2	153	14
140	7	144	3	146,5	4	150	3,5	153,5	1,6
140	7,5	144	3,25	147	1,78	150	3,55	153,5	3
140	8	144	3,5	147	2,5	150	4	153,5	5
140	10	144	3,7	147	3	150	4,2	153,5	6,8
140	12	144	4	147	3,5	150	4,5	153,52	6,99
140	15	144	4,5	147	4	150	5	154	3
140	16	144	5	147	5	150	5,3	154	3,5
140,5	4,5	144	8	147	15	150	5,4	154	4
141	1,9	144,1	8,4	147,3	3	150	5,5	154	5
141	2	144,2	5,7	147,5	3	150	6	154	6
141	2,4	144,3	5,7	147,55	2,62	150	6,35	154	7
141	2,5	144,4	3,1	148	1,78	150	7	154	10
141	3	144,5	3	148	2	150	7,5	154,1	8,4
141	3,5	144,5	4	148	2,5	150	8	154,2	5,7
141	4	144,6	5,7	148	3	150	9	154,3	5,7
141	4,5	144,7	3	148	3,5	150	10	154,4	3,1
141	5	145	1,5	148	4	150	15	154,4	4
141	7	145	2,5	148	5	151	3	154,5	3
141,5	3	145	3	148	5,5	151	3,5	154,81	1,78
142	2,5	145	3,5	148	6	151	4	155	1,5
142	2,62	145	3,55	148	7	151	5	155	1,7
142	3	145	4	148	8	151	8	155	2,5
142	3,5	145	4,2	148	10	151	11	155	3
142	4	145	4,5	148	12	151,4	4	155	3,5
142	5	145	5	148,2	5,7	151,64	1,78	155	3,55

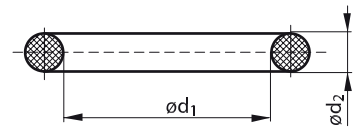

d1	d2	d1	d2	d1	d2	d1	d2	d1	d2
155	4	158	12	162	2,3	165	6,5	169,1	8,4
155	4,5	158,12	2,62	162	2,5	165	7	169,2	5,7
155	5	158,12	5,33	162	2,62	165	7,5	169,2	6,2
155	5,3	158,12	6,99	162	3	165	8	169,2	7
155	5,33	158,35	3,53	162	3,15	165	10	169,3	5,7
155	5,7	158,41	2,62	162	3,5	165	14	169,5	3
155	6	158,59	5,33	162	3,53	165	16	170	1,78
155	6,4	158,75	6,35-	162	4	165	20	170	2
155	7,5	158,88	2,62	162	5	165,1	3,17	170	2,4
155	8	159	3	162	6	165,4	5,33	170	2,5
155	9,5	159	3,5	162	7	165,5	4	170	2,62
155	10	159	4	162	8	166	1,78	170	3
155	12	159	5	162	10	166	2	170	3,2
155	15	159	6	162	11	166	3	170	3,5
155,3	3	159	7	162,5	4	166	3,5	170	3,55
155,5	6	159,1	8,4	163	3	166	4	170	4
155,5	7	159,2	5,7	163	3,5	166	5	170	5
155,6	5,33	159,2	7	163	4	166	6	170	5,3
155,6	6,99	159,3	5,7	163	5	166,7	6,99	170	6
156	2	159,4	3,1	163	9	166,75	2	170	7
156	2,5	159,5	3	163,6	2,2	167	2,5	170	7,5
156	3	159,5	6,99	163,7	8,6	167	3	170	8
156	3,5	159,7	3	164	2	167	3,5	170	8,5
156	4	160	2	164	3	167	4	170	10
156	4,8	160	2,3	164	3,5	167	5	170	15
156	5	160	2,5	164	4	167	7	170,3	4,7
156	6	160	3	164	5	167,4	3,3	170,4	4
156	6,5	160	3,5	164	12	167,5	2,62	170,69	1,78
156	8	160	3,55	164,1	8,2	167,51	1,78	170,82	5,33
156	10	160	4	164,1	8,4	167,7	5,33	170,82	6,99
156	12	160	4,5	164,2	5,7	167,8	2,62	171	2,5
156	16	160	5	164,2	6,99	168	3	171	3
156,3	5,7	160	5,25	164,3	3	168	3,5	171	3,5
157	3	160	5,3	164,3	5,7	168	4	171	4
157	3,5	160	6	164,34	1,78	168	4,5	171	5
157	4	160	7	164,4	3,1	168	5	171	7
157	4,5	160	7,2	164,47	5,33	168	6	171	11
157	5	160	7,5	164,47	6,99	168	7	171,05	3,53
157	6	160	7,7	164,5	2	168	8	171,13	2,62
157	6,55	160	8	164,5	3	168	10	171,4	3,2
157	7	160	9	164,5	7	168	12	172	2,5
157	8	160	10	164,7	3,53	168	15	172	3
157	8,3	160	12	164,78	2,62	168,3	5,7	172	3,5
157	10,5	160	16	165	2	168,3	6,99	172	4
157	20	161	2,4	165	2,4	168,3	15	172	4,5
158	1,78	161	3	165	2,5	168,5	3	172	5
158	2	161	3,5	165	3	168,5	6,25	172	6
158	3	161	4	165	3,5	168,7	8,6	172	6,3
158	3,5	161	5	165	3,55	169	2,4	172	7
158	4	161,1	10	165	4	169	3	172	7,5
158	5	161,16	1,78	165	4,5	169	3,5	172,5	2,5
158	6	161,3	5,33	165	5	169	4	173	2
158	7	161,6	2,4	165	5,3	169	5	173	3
158	7,5	161,9	6,99	165	5,5	169	6	173	3,5
158	8	162	1,78	165	6	169	15	173	4

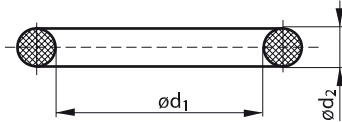

# Rozměrové řady NBR

d1	d2	d1	d2	d1	d2	d1	d2	d1	d2
173	5	177,4	5,5	181	5	185	8	190	5
173	5,33	177,47	2,62	181	6,35	185	10	190	5,3
173,5	5	177,8	4,7	181	6,99	185,34	3,5	190	5,5
173,87	1,78	177,8	4,76	181	7	185,4	5,33	190	6
174	2,5	177,8	6,35	181,67	5,34	186	3	190	6,3
174	3	177,8	6,6	181,8	2,4	186	3,5	190	7
174	3,2	177,9	8	182	2	186	4	190	8
174	3,5	178	2	182	3	186	4,5	190	8,5
174	4	178	3	182	3,5	186	5	190	10
174	5	178	3,5	182	4	186	6	190,1	3,53
174	5,25	178	4	182	5	186	7	190,18	2,62
174	5,33	178	4,5	182	5,7	186,5	3,53	190,5	3,17
174,1	8,4	178	5	182	6	186,5	8,5	191	3
174,2	5,7	178	7	182	7	187	3	191	3,5
174,3	5,7	178	8	182	8	187	3,5	191	4
174,5	3	178	8,5	182,3	7	187	3,53	191	5
174,6	6,99	178	8,6	182,5	4	187	4	191	5,5
175	2	178	9	183	3	187	5	191	8
175	2,4	178	10	183	3,5	187	7	191,1	6
175	2,5	178	12	183	4	187,3	6,99	191,2	6
175	2,62	179	2,5	183	5	187,5	4	192	2
175	2,7	179	3	183	7	187,5	15	192	2,5
175	3	179	3,5	183	10	187,62	2,62	192	3
175	3,5	179	4	183,5	5,7	187,74	3,53	192	3,5
175	3,55	179	5	183,52	5,33	188	1,5	192	4
175	4	179	10	183,52	6,99	188	2	192	4,5
175	5	179,1	8,4	183,75	3,53	188	3	192	5
175	5,3	179,2	5,7	183,83	2,62	188	3,5	192	7
175	6	179,3	5,7	184	3	188	4	192	8
175	7	179,4	3,1	184	3,5	188	5	192,22	6,99
175	8	179,5	3	184	4	188	6	193	2
175	9,5	179,5	5	184	5	188	15	193	2,62
175	10	180	1,5	184	5,7	189	3	193	3
175,5	3	180	2	184	6	189	3,5	193	3,5
176	2,7	180	3	184	7	189	4	193	4
176	3	180	3,5	184	8	189	4,5	193	5
176	3,5	180	3,55	184	15	189	5	193	6
176	3,6	180	4	184	16	189	8	193,5	4
176	4	180	4,3	184,1	8,4	189	11	193,5	5
176	4,5	180	4,5	184,15	6,35	189,1	8,4	193,5	5,33
176	5	180	5	184,2	5,7	189,2	5,7	193,7	6,99
176	6	180	5,3	184,3	5,7	189,3	5,7	194	2
176,2	7	180	5,4	184,5	3	189,5	3	194	2,2
176,8	3,53	180	6	185	2	189,5	4,5	194	3
176,8	3,6	180	7,5	185	3	189,87	5,33	194	3,5
177	1,5	180	8	185	3,2	189,87	6,99	194	4
177	2,62	180	9	185	3,25	190	2	194	5
177	3	180	10	185	3,5	190	2,6	194	5,33
177	3,5	180	10,2	185	3,55	190	2,7	194	6,1
177	4	180	12	185	4	190	3	194	7
177	5	180	14	185	4,5	190	3,2	194	16
177	7	181	2	185	5	190	3,5	194,1	6,4
177,17	5,33	181	3	185	5,3	190	3,55	194,1	8,4
177,17	6,99	181	3,5	185	6	190	4	194,2	5,7
177,4	3,53	181	4	185	7,5	190	4,5	194,3	5,7

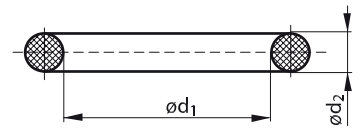

d1	d2	d1	d2	d1	d2	d1	d2	d1	d2
194,5	2	199,3	3	203,2	3,2	208	5	212,6	2,18
194,5	3	199,3	5,7	203,2	11	208	6	213	2,4
194,5	8,4	199,4	3,1	203,5	4	208	6,65	213	3
195	2	199,5	3	203,5	6	208	7	213	3,5
195	2,5	199,8	6,99	204	2,5	208	8	213	4
195	3	200	2	204	2,62	208	8,5	213	5
195	3,2	200	2,5	204	3	208	9	213	5,4
195	3,5	200	3	204	3,5	208,9	10	213	7
195	3,55	200	3,5	204	4	208,92	5,33	213	8,5
195	4	200	3,55	204	4,5	208,92	6,99	214	2
195	5	200	4	204	5	209	3	214	3
195	5,3	200	4,5	204	6	209	3,5	214	3,5
195	6	200	5	204	10	209	4	214	4
195	7,5	200	5,3	204	13	209	5	214	5
195	8	200	5,5	204	15	209	7	214	8
195	9	200	5,6	204,1	8,4	209,1	8,4	214,1	8,4
195	10	200	6	204,2	5,7	209,14	3,53	214,3	5,7
195,5	5	200	6,3	204,5	3	209,2	5,7	214,5	3
196	3	200	6,5	204,6	5,2	209,23	2,62	214,5	8,4
196	3,3	200	7	205	1,5	209,3	5,7	215	2,2
196	3,5	200	8	205	2	209,5	3	215	3
196	4	200	10	205	3	210	1,5	215	3,5
196	5	200	11	205	3,5	210	3	215	4
196	6	200	12	205	3,6	210	3,5	215	4,5
196	6,55	200	15	205	4	210	4	215	5
196	7	200,5	8,4	205	5	210	5	215	5,7
196,22	5,33	201	3	205	5,5	210	5,15	215	6
196,22	6,99	201	3,5	205	6	210	5,5	215	6,4
196,44	3,53	201	4	205	7	210	6	215	7
196,53	2,62	201	5	205	7,5	210	6,4	215	8
197	3	201	6	205	8	210	6,5	215	10
197	3,5	201	9	205	10	210	7	215	20
197	4	201	10	205	11	210	8	215,27	5,33
197	4,5	201	12	205	20	210	9,5	215,27	6,99
197	5	202	3	206	3	210	10	215,49	3,53
197	13	202	3,5	206	3,5	210	11	215,58	2,62
197,15	3,53	202	3,6	206	4	211	3	215,65	1,59
198	3	202	4	206	5	211	3,5	215,65	1,9
198	3,5	202	5	206	6	211	4	215,67	5,33
198	3,8	202	5,5	206	6,99	211	5	215,9	6,35
198	4	202	6	206	7	211	12	216	2
198	5	202	12,5	206	10	212	2	216	3
198	6	202	12,7	206	12	212	2,5	216	3,5
198	7	202,57	5,33	206,5	3,53	212	3	216	4
198	7,5	202,57	6,99	207	3	212	3,5	216	5
198	8	202,79	3,53	207	3,5	212	4	216	6
198	10	202,8	3,6	207	4	212	5	217	1,78
198	17	202,87	2,62	207	5	212	6	217	3
199	3	203	3	207	8,4	212	6,3	217	3,5
199	3,5	203	3,5	207,5	5,5	212	6,5	217	3,7
199	4	203	4	207,5	7,5	212	7	217	4
199	5	203	5	208	3	212	8	217	5
199	7	203	6	208	3,5	212	10	217	5,2
199,1	8,4	203	6,35	208	4	212	12	217	6
199,2	5,7	203	7	208	4,5	212,4	7,3	217	8



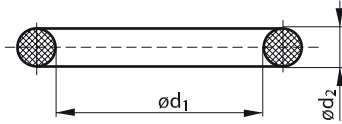

# Rozměrové řady NBR

d1	d2	d1	d2	d1	d2	d1	d2	d1	d2
218	2,2	222	5	228	5,7	234	4	239	3
218	3	222	6	228	7	234	4,5	239	3,5
218	3,5	222	7	228	8	234	5	239	4
218	4	222	18	228	10	234	6	239	5
218	4,5	222,5	6	228,19	3,53	234	10	239	7,5
218	5	222,94	2,6	228,28	2,62	234,1	8,4	239	8
218	5,33	223	3,5	228,47	7,66	234,3	5,7	239,1	8,4
218	5,8	223	4	229	3	234,32	5,33	239,2	5,7
218	6	223	5	229	3,5	234,32	6,99	239,3	5,7
218	7	223	7	229	4	234,5	4,52	239,3	6,5
218	12	224	3	229	4,3	234,5	5,33	239,5	3
218,19	3,53	224	3,5	229	5	234,5	8,4	239,5	7,5
218,5	4,5	224	3,8	229	6	234,54	3,53	240	2
218,7	2	224	4	229	12	234,63	2,62	240	2,5
219	3	224	5	229,1	8,4	234,82	2,62	240	3
219	3,5	224	6,3	229,2	5,7	235	3	240	3,5
219	4	224	7	229,3	5,7	235	3,5	240	4
219	4,5	224,5	8,4	229,5	3	235	4	240	5
219	5	225	2,5	229,5	5	235	5	240	5,7
219	10	225	2,8	230	2	235	5,33	240	6
219	16	225	3	230	2,5	235	5,34	240	6,5
219,1	8,4	225	3,5	230	3	235	6	240	7
219,2	5,7	225	3,53	230	3,5	235	6,99	240	7,5
219,3	5,7	225	4	230	4	235	7	240	8
219,5	3	225	4,5	230	5	235	8	240	10
219,5	5,33	225	5	230	5,7	235	10	240	11
220	2	225	5,7	230	6	235	15	240	12
220	3	225	6	230	7	235	15,9	240,1	3,9
220	3,5	225	6,3	230	7,5	236	3	240,67	5,33
220	4	225	7	230	8	236	3,5	240,67	6,99
220	5	225	8	230	9	236	4	240,89	3,53
220	6	225	10	230	10	236	5	240,98	2,62
220	6,5	225,5	5	230	12	236	6	241	3
220	7	226	3	230	20	236	7	241	3,5
220	7,5	226	3,5	230,84	3,5	236	12	241	4
220	8	226	4	231	3	236	14	241	5
220	10	226	5	231	3,5	236,55	4,33	241	6,4
220	10,11	226	6	231	4	237	3	241,3	12,7
220	14	226	8	231	5	237	3,5	242	3
221	3	226	12,7	232	2,5	237	4	242	3,5
221	3,5	227	3	232	3	237	5	242	4
221	4	227	3,2	232	3,5	237	6	242	5
221	5	227	3,3	232	4	237	7	242	6
221	6	227	3,5	232	5	237	7,5	242	7
221,5	5,7	227	4	232	9,52	237,5	6	242	8
221,62	5,33	227	4,5	233	3	238	2	242	8,5
221,62	6,99	227	5	233	3,2	238	3	243	2,93
221,84	3,53	227	5,33	233	3,5	238	3,5	243	3
221,93	2,62	227	7	233	4	238	4	243	3,3
222	2,5	227,97	5,33	233	5	238	5	243	3,5
222	2,62	227,97	6,99	233	6,5	238	6	243	4
222	3	228	3	233	7	238	6,3	243	5
222	3,2	228	3,5	233	10	238	7	243	7
222	3,5	228	4	234	3	238	8	243	8,5
222	4	228	5	234	3,5	238	10	243,5	1,78

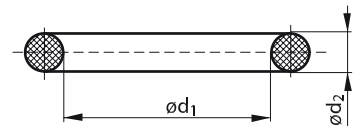

d1	d2	d1	d2	d1	d2	d1	d2	d1	d2
243,5	6	249	6	254,5	8,4	260	6,99	266,7	6,99
244	2	249	9	255	2	260	7	267	2,7
244	2,53	249	11	255	3	260	8	267	3,5
244	3	249,1	8,4	255	3,5	260	10	267	4
244	3,5	249,2	5,7	255	4	261	3,5	267	4,5
244	4	249,3	5,7	255	4,2	261	4	267	5
244	5	249,5	3	255	5	261	5	267,5	5,5
244	6	250	2	255	5,7	261	5,33	268	3
244	7	250	2,5	255	6	261,5	8	268	3,5
244,1	8,4	250	3	255	7	262	2	268	4
245	3	250	3,5	255	8	262	3,5	268	4,5
245	3,5	250	3,53	256	2,5	262	4	268	5
245	4	250	4	256	3,5	262	5	268	7
245	4,5	250	4,5	256	4	262	5,5	268	8
245	5	250	4,6	256	5	262	6	268	12,7
245	6	250	5	256	7,2	262	9	268,8	8,4
245	6,5	250	5,33	256	10	262	14	269	2,5
245	7,5	250	6	256,5	8,5	262,34	3,53	269	3,5
245	10	250	7	257	3	262,5	5,5	269	4
245	11	250	8	257	3,5	263	3,5	269	5
245	12	250	9	257	4	263	4	269	6
245,2	5,7	250	10	257	5	263	5	269,2	5,7
246	2	250	18	257,5	3	263	7	269,3	5,7
246	3	251	3	258	3	263	10	269,5	8,4
246	3,5	251	3,5	258	3,5	264	3	270	2,2
246	4	251	4	258	4	264	3,5	270	2,5
246	5	251	5	258	5	264	4	270	3
246	15	251	7	258	6	264	5	270	3,5
247	3	251,14	6,99	258	6,3	264	18	270	4
247	3,5	252	3,5	258	7	264,1	8,4	270	5
247	4	252	4	258	8	264,2	5,7	270	6
247	5	252	5	258	12	265	2	270	6,3
247	6	252,8	3,6	258,5	3,5	265	3	270	6,5
247	6,99	253	3,5	259	2,62	265	3,5	270	7
247	7	253	4	259	3	265	4	270	7,6
247	12	253	5	259	3,5	265	4,4	270	8
247	12,7	253	7	259	4	265	5	270	10
247	14	253	8	259	5	265	5,33	270	14
247,02	5,33	253	12	259	6	265	6	270,7	4,3
247,24	3,53	253	13	259	18	265	6,5	271	3
247,33	2,62	253,3	6,99	259,1	8,4	265	7	271	3,5
248	3	253,4	7	259,2	5,7	265	8	271	4
248	3,2	253,57	5,33	259,24	3,53	265	9	271	5
248	3,5	253,57	6,99	259,3	5,7	265	10	271	5,33
248	4	253,59	1,78	259,5	5	265,5	2,5	272	2,5
248	5	253,59	3,53	259,5	8,4	266	3,5	272	3,5
248	6	253,77	7	259,7	6,99	266	4	272	4
248	7	254	3	260	2,5	266	5	272	5
248	9	254	3,5	260	3	266	6	272	7
248	10	254	4	260	3,5	266	7	272	8
248	13	254	5	260	3,53	266,07	5,33	272,4	6,99
249	3	254	8	260	4	266,07	6,99	272,4	7
249	3,5	254	19	260	5	266,1	10	272,64	3,53
249	4	254,3	5,7	260	6	266,3	3,53	273	3,5
249	5	254,5	3	260	6,5	266,7	6,35	273	4

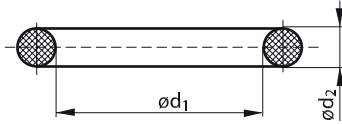

# Rozměrové řady NBR

d1	d2	d1	d2	d1	d2	d1	d2	d1	d2
273	4,5	279,3	5,7	288	3,5	295	4	300	12,7
273	5	280	2,5	288	3,53	295	5	300	15
273	8	280	3	288	4	295	6	301	1,78
273	12	280	3,5	288	5	295	7	301	3,5
274	2	280	4	288	6	295	10	301	4
274	3	280	4,5	288	8	295	12	301	5
274	3,5	280	5	289	3,5	295	20	301	6
274	4	280	6	289	4	295,8	12,7	301,5	2,62
274	5	280	6,3	289	5	296	2,5	302	3,5
274	6,5	280	7	289	8,4	296	3,5	302	3,53
274	8,6	280	8	289,2	5,7	296	4	302	4
274	13	280	9	289,3	5,7	296	5	302	4,3
274,2	5,7	280	10	290	2	296	5,33	302	5
274,5	4	281	3,5	290	2,5	296	8,4	302	12,5
275	2,5	281	4	290	3	297	2	303	3,5
275	3	281	5	290	3,5	297	3,5	303	4
275	3,5	282	3,5	290	4	297	4	303	5
275	4	282	4	290	5	297	5	303	6
275	5	282	5	290	5,33	297	7	304	2
275	7,5	282	6	290	6	297	8,8	304	3
275	7,6	283	2	290	6,5	297,8	6,99	304	3,5
275	8	283	3,5	290	7	298	2,5	304	4
275	14	283	4	290	8	298	2,53	304	5
275,6	3,53	283	5	290	10	298	2,62	304	6
275,8	8	284	3,5	291	3	298	3,5	304	7
276	2	284	4	291	3,5	298	4	304	8
276	3,5	284	5	291	4	298	5	304	8,4
276	4	284	6	291	5	298	7	304	9,53
276	5	284	9	291	6,2	298	10	304,1	5,7
276	5,34	284,2	5,7	291,47	5,33	299	3,18	304,17	5,33
276	7	284,5	4	291,47	6,99	299	3,2	304,17	6,99
277	3,3	284,5	8,4	291,7	3,53	299	3,5	304,2	5,7
277	3,5	285	3	292	1,5	299	4	304,36	5,7
277	4	285	3,5	292	2,65	299	5	304,39	3,53
277	5	285	4	292	3	299,1	8,4	305	3
277	6,5	285	5	292	3,17	299,2	5,7	305	3,5
278	3,2	285	5,33	292	3,5	299,3	5,7	305	4
278	3,5	285	6	292	4	300	1	305	4,5
278	4	285	7	292	5	300	2	305	5
278	5	285	9,53	292	7	300	3	305	6
278	6	285,1	6,99	292	10	300	3,2	305	6,35
278	8	285,75	7,94	292,1	4,76	300	3,5	305	7
278	12	285,87	3,53	293	3,5	300	4	305	7,25
278,7	3,53	286	2,4	293	4	300	4,5	305	8
278,7	7,4	286	2,43	293	5	300	5	305	10
278,77	5,33	286	3,5	294	2,7	300	6	305	13
278,77	6,99	286	4	294	3,5	300	6,5	306	3,5
279	3	286	5	294	4	300	7	306	4
279	3,5	286	6,2	294	5	300	7,5	306	5
279	3,53	286	8	294	6	300	8	307	3,5
279	4	286,8	8	294,2	5,7	300	8,4	307	4
279	5	287	3,5	294,5	6	300	9	307	5
279	7	287	4	295	2,9	300	10	307	7
279,1	8,4	287	5	295	3	300	12	307,57	3,53
279,2	5,7	287	10	295	3,5	300	12,5	308	3

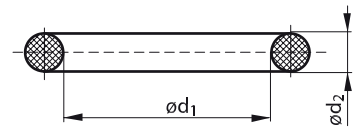

d1	d2	d1	d2	d1	d2	d1	d2	d1	d2
308	3,5	315	3,5	321	5,33	329,8	3,53	337	6
308	4	315	4	322	3,5	330	2	338	3,5
308	5	315	4,5	322	4	330	3	338	4
308	6	315	5	322	5	330	3,5	338	5
308	8	315	5,33	322	9	330	4	338	6
308	9	315	6	322	12	330	4,5	338	9
308,86	5,33	315	7	322,5	4	330	5	339	3,5
309	3,5	315	10	323	2,62	330	5,7	339	4
309	4	315	20	323	3,5	330	6	339	5
309	5	315,6	6,99	323	4	330	6,5	339	8,4
309,1	8,4	315,8	3,53	323	5	330	7	339	15
309,2	5,7	316	2,62	323	7	330	8	339,2	5,7
309,5	4,5	316	3,5	323	12	330	8,4	339,3	5,7
310	2,5	316	4	323,2	6,99	330	9,53	339,6	3
310	3	316	5	324	3,5	330	10	340	3
310	3,5	316	7	324	4	330	13	340	3,5
310	4	316	9	324	5	330,2	6,35	340	4
310	4,5	316	12	324	5,34	330,3	12,5	340	4,5
310	5	316,87	6,99	324	6	331	3	340	5
310	5,7	316,9	12,5	324	7	331	3,5	340	5,33
310	6	317	3,5	324	8	331	3,53	340	6
310	6,6	317	4	324	9,53	331	4	340	7
310	7	317	5	324,3	5,7	331	5	340	7,2
310	8	317	7	324,5	7,5	332	3,5	340	8
310	10	317,5	2,62	325	3	332	4	340	8,6
310	12	317,5	12,7	325	3,5	332	5	340	10
310,13	5,33	318	3,5	325	3,52	333	3,5	340	12
310,5	6,99	318	4	325	4	333	4	341	3,5
311	3,5	318	5	325	5	333	5	341	4
311	4	319	3,5	325	5,2	333	6	341	5
311	5	319	4	325	6	333	8	342	3,2
311	6	319	5	325	7	334	3,5	342	3,5
311,4	8,3	319	5,7	325	8	334	4	342	4
312	3,5	319	7	325	10	334	5	342	5
312	4	319	8,4	326	3,5	334,5	8,4	342	7
312	5	319	10	326	4	334,7	8,6	342	7,5
312	6,3	319,2	3,53	326	5	335	3	342	8
312	8	319,2	5,7	327	3,5	335	3,5	342,27	6,99
312	18	319,3	5,7	327	4	335	4	342,3	12,5
313	3,5	319,5	5,7	327	5	335	5	342,5	7,4
313	4	320	2,5	328	2,5	335	6	342,9	3,53
313	5	320	3	328	3,5	335	7	342,9	5,33
313	6	320	3,5	328	4	335	10	343	3,5
313	7	320	4	328	5	335,9	6,99	343	4
313	10	320	5	328	12	336	3,5	343	5
314	3	320	5,5	328,5	6,5	336	4	343	7
314	3,5	320	6	328,6	8	336	5	343	10
314	4	320	6,5	329	3,5	336	7,4	344	1,6
314	5	320	7	329	4	336	8	344	2,5
314	7,5	320	8	329	5	336	9,53	344	3,5
314	8,4	320	10	329,2	5,7	336,55	4,33	344	4
314	12	320	12	329,3	5,7	336,6	3,18	344	5
314,3	5,7	321	3,5	329,5	8,4	337	3,5	344	8,4
315	2,5	321	4	329,57	5,33	337	4	345	2
315	3	321	5	329,57	6,99	337	5	345	3

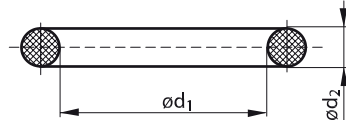

# Rozměrové řady NBR

d1	d2	d1	d2	d1	d2	d1	d2	d1	d2
345	3,15	353	5	362	5	371	8,5	380	20
345	3,5	353	10	363	3,5	372	3,5	380,37	5,33
345	4	353,37	3,53	363	4	372	4	380,37	6,99
345	5	354	3	363	5	372	5	380,6	3,53
345	5,6	354	3,5	363	8	372	8	381	3,5
345	6	354	3,8	364	3,5	372	12	381	4
345	7	354	4	364	3,53	372,5	2	381	5
345	8	354	5	364	4	373	3,5	382	3
345	10	354	5,33	364	5	373	4	382	3,5
346	3,5	354,5	8,4	365	2	373	5	382	4
346	4	354,97	5,33	365	3,5	373	7	382	5
346	5	354,97	6,99	365	4	374	3,5	382	8
346	6	355	3	365	5	374	4	383	3,5
346	9,5	355	3,5	365	6	374	5	383	4
347	3,5	355	4	365	7	374	8	383	5
347	4	355	4,5	366	2,5	374	9,52	383	8,4
347	5	355	5	366	3,5	374,3	5,7	384	3,5
347	7	355	6	366	4	375	2,5	384	4
347	9	355	7	366	5	375	3	384	5
348	3,5	355	12	366	7	375	3,5	384	8,4
348	4	355,2	3,53	366,54	3,53	375	3,55	384	9,52
348	5	356	3,5	367	3	375	4	384,5	8,4
348	6	356	4	367	3,5	375	5	385	3
348	8	356	5	367	4	375	6	385	3,5
348	11	357	3,5	367	5	375	7	385	4
348	12	357	4	367	7	375	8,4	385	5
349	2,5	357	5	367,67	6,99	375	9	385	6
349	3,5	358	3,5	368	2,5	375	10	385	8
349	4	358	4	368	3,5	375	11	385	10
349	5	358	5	368	4	376	3,5	385,5	6
349	5,33	358	6	368	5	376	4	385,5	6,5
349,2	5,7	359	3,5	368	5,33	376	5	386	3,5
350	2	359	4	368	6	376	6	386	4
350	2,5	359	5	368	7	377	3,5	386	5
350	3	359,1	8,4	369	3,5	377	4	386	6
350	3,5	359,2	5,7	369	4	377	5	386,5	5
350	4	359,3	5,7	369	5	378	3	386,94	3,53
350	5	360	3	369	9	378	3,5	387	3
350	6	360	3,5	370	2,5	378	4	387	3,5
350	6,5	360	4	370	3	378	5	387	4
350	8	360	5	370	3,5	379	3,5	387	5
350	9	360	5,6	370	4	379	4	387	7
350	10	360	6	370	5	379	5	388	3,5
350	12	360	7	370	5,5	379,2	5,7	388	4
351	3,5	360	7,5	370	5,7	379,3	5,7	388	5
351	4	360	8	370	6	380	3	388	6
351	5	360	9	370	7	380	3,5	388	7
351	7	360	10	370	8	380	4	388	10
351	10	360	15	370	10	380	5	389	3,5
352	3	361	3,5	370	12	380	6	389	4
352	3,5	361	4	370	14	380	6,2	389	5
352	4	361	5	371	3,5	380	6,5	389	5,33
352	5	362	3	371	4	380	7	389	5,7
353	3,5	362	3,5	371	5	380	8	389	6
353	4	362	4	371	8	380	10	389	8

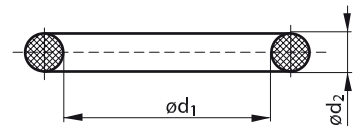

d1	d2	d1	d2	d1	d2	d1	d2	d1	d2
389,1	8,4	398	5	407	3,5	418	3,5	428	2,62
389,3	5,7	398	6	407	4	418	4	428	3,5
390	3	398	10	407	5,7	418	7	428	4
390	3,5	399	3,5	407	6,35	419	3,5	429	3,5
390	4	399	4	408	3,5	419	4	429	4
390	5	399	4,1	408	4	419	7	429	6
390	6	399	5	408	7,5	419	14	430	3,5
390	6,55	399,2	5,7	408	12	419,1	8,4	430	4
390	7	399,3	5,7	408,3	9,5	419,2	5,7	430	5
390	7,2	399,42	5,33	409	3,5	419,3	5,7	430	5,7
390	8,4	399,5	8,5	409	4	420	2,5	430	7
390	9	400	2	410	3	420	3	430	8
390	10	400	3	410	3,5	420	3,5	430	9
390	15	400	3,5	410	4	420	4	430	10
390	16	400	4	410	5	420	5	430	12
390,5	3,5	400	4,5	410	6	420	6	430,66	3,53
391	3,5	400	5	410	6,5	420	6,5	430,66	5,33
391	4	400	5,6	410	7	420	8	430,66	6,99
391	5	400	6	410	8	420	10	431	3,5
392	3,5	400	6,7	410	10	421	3,5	431	4
392	4	400	7	410	15	421	4	431	8
392	5	400	8	411	3,5	421,5	2,65	431,3	8,4
392	6	400	10	411	4	422	3	431,5	6
393	3	400	12	411,48	5,33	422	3,5	432	3,5
393	3,5	400	20	412	3,5	422	4	432	4
393	4	400,5	6,5	412	4	422	6	432	5
393	5	401	3,5	412	7	422	6,5	433	3
393	7	401	4	412	8	422,2	6,2	433	3,5
393,07	6,99	402	3,5	412	9	422,2	6,9	433	4
393,1	12,5	402	4	412	10	423	3,5	433	4,5
394	3,5	402	4,5	412,7	5,6	423	3,53	433,36	6,99
394	4	402	9	413	3,5	423	4	434	3,5
394	4,8	403	3	413	4	423	9	434	4
394	5	403	3,5	413	13	424	3	434	5
394	6	403	4	414	3,5	424	3,5	435	3,5
394	8	403	6	414	4	424	4	435	4
394	15	403	7	414	12	424	5	435	5,7
395	3	404	3,5	414	13	424	8,5	435	8
395	3,5	404	4	414	16	424	9,52	435	12
395	4	404	6,5	414,1	8,4	424,3	5,7	436	3,5
395	5	404	8	414,3	5,7	425	3	436	4
395	6	404,3	5,7	415	3,5	425	3,5	436	7
395	8	405	3,5	415	4	425	4	437	3,5
395	10	405	4	415	5	425	6	437	4
396	3,5	405	6,5	415	6	425	7	437	7
396	3,55	405	7	415	7	425	8	438	3,5
396	4	405	7,5	415	15	425,45	3,97	438	4
396	5	405	20	415	20	425,45	9,52	438	7,5
396	12	405,26	3,53	416	3,5	426	3,5	438	12
397	3,5	405,26	5,33	416	4	426	4	438	12,7
397	4	405,26	6,99	416	16	426	10	438,1	3,5
397	5	405,3	9,5	417	3,5	427	3,5	439	3
398	2,62	406	2,62	417	3,53	427	4	439	3,5
398	3,5	406	3,5	417	4	427	5	439	4
398	4	406	4	417,96	6,99	427	10	439	6

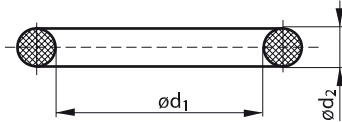

# Rozměrové řady NBR

d1	d2	d1	d2	d1	d2	d1	d2	d1	d2
439,2	5,7	451	7	465	5,3	479,2	5,7	491	5,33
439,3	5,7	451	9	465	7	479,3	5,7	491,49	5,33
439,5	4	452	4	465	9	479,42	4,75	491,5	4
439,5	5,7	452	12	466	4	480	4	492	4
440	3	453	3,5	466,72	6,35	480	5	492	8
440	3,5	453	4	467	4	480	6	493	4
440	4	453	6	467	5,7	480	7	493	10
440	4,5	453	6,4	468	3,53	480	7,5	493	12,7
440	5	454	4	468	4	480	8	494	4
440	5,6	454	8	468	6	480	10	494	4,5
440	7	454	10	468,76	6,99	480	16	494	8
440	8	455	4	469	4	481	3,55	494,1	8,4
440	8,5	455	5	469	4,77	481	4	494,16	6,99
440	16	455	6,2	469	6,35	481	5,33	494,5	8
440,69	2,62	455	8,4	469	7	481	7	494,6	5,33
440,69	5,33	456	4	469,3	5,7	481	8,4	495	3
441	4	456	7	469,5	6,4	481,46	5,33	495	4
441	5	456,06	3,53	470	2,5	481,46	6,99	495	5
441	8	456,06	5,33	470	3,5	482	3,53	495	7
442	4	456,06	6,99	470	4	482	4	495	8
442	12	457	4	470	5	482	5	495	8,4
443	4	457	6,35	470	5,7	482	5,34	495	14
443,36	6,99	457	8,4	470	6	483	4	496	4
444	3	457	9,52	470	7	483	6	496	10
444	4	457,2	7	470	8	484	4	497	4
444	6	458	4	470	10	484	8,4	498	4
444	8	458	9	470,4	5,7	484,3	5,7	498	8
444,2	5,7	459	4	470,4	6	485	3	499	4
445	4	459,2	5,7	471	4	485	4	499,2	5,7
445	5	459,3	5,7	472	3,53	485	5	499,3	5
445	6	460	3	472	4	485	8	499,3	5,7
445	7	460	4	472	8	485	10	499,5	7
445	9	460	5	472	10	486	4	500	3
445	15	460	5,3	473	4	486	6	500	4
446	4	460	6	473	6,5	487	4	500	5
446	6	460	6,35	474	4	487	7	500	6
446	10	460	8	474	12	487	8	500	7
447	4	460	8,4	474,3	5,7	488	4	500	8
448	4	460	8,5	475	3	488	5	500	9
448	6	460	12	475	4	488	6	500	10
448	8	461	4	475	5	489	4	500	12
448	10	461	5	475	6	489	6	500	20
448	14	461	7	475	7	489,2	5,7	502	5,33
449	4	461,4	8,6	475	8	490	4	502	8
449,2	6,3	462	4	475	10	490	5	503	5
449,8	6	462	5,33	475	15	490	7	503	8,4
449,8	6,2	462	7	475,08	8,74	490	8	503	10
450	3	462	10	476	4	490	8,4	504	6
450	4	463	4	476	7	490	9	504,5	8
450	5	464	4	477	4	490	10	505	2,62
450	6	464	6	477	8	490	12	505	3
450	7	464	8	478	4	490	12,7	505	4
450	8	465	3	478	5	490	15	505	6
450	10	465	4	478	6	490	16	505	8
451	4	465	5	479	4	491	4	506	6

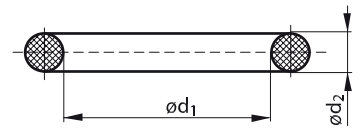

d1	d2	d1	d2	d1	d2	d1	d2	d1	d2
506	7	525	12	545	9	569	6	592	8,6
506	8	527	4,7	545,47	6,99	569	7	594	5,7
506,81	5,33	527	7	547	8	569,27	6,99	594,51	7,14
506,86	6,99	528	10,82	549	3	570	3	595	6
507	3	529	3	549	6	570	3,53	595	8
507	8,5	529,3	5,7	550	3	570	4	596	7
508	4	530	3	550	4	570	5	596	9
508	6	530	4	550	5	570	5,7	596,27	6,99
508	8	530	5	550	6,3	570	10	596,6	16
508	9,6	530	6	550	7	571	5	596,75	5
508	10	530	6,5	550	8	571	10	597	4,48
509	3,5	530	7	550	10	571,5	6,35	597	4,5
509,3	5,7	530	9	550	16	572	6	597,03	5,33
510	3	530	10	552	2,62	575	6	598	5,5
510	3,5	530	12	552	5,33	575	8	598	8
510	4	531	8	552	6	576	7	599	7,3
510	5	532	7	553	8	577	20	599,3	5,7
510	5,7	532	8,4	553	8,4	578	12	600	3
510	6	532	10	554	7	578,3	5,33	600	3,53
510	6,5	532,2	5,33	554	10	579	6	600	4
510	7	532,26	6,99	554	12	580	3	600	5
510	9	533	6,5	554,3	5,7	580	5	600	6
510	10	533,4	9,5	555	2,62	580	5,7	600	6,5
510	12	534	5,7	555	5	580	7	600	7
510	16	534	16	555	6	580	8	600	8
514	8,4	534,1	8,4	557,61	5,33	580	9	600	10
514,6	5,33	535	10	557,66	6,99	580	10	600	11
515	6	537	7	558	3	580	12	600	12
515	7	537	8	558	4	580	18	600	16
515	8	538	3	558	5,7	581	16	601	7,5
516	6	538	7	558	7	582	7	604	7
516	12	538	8	559,1	6,35	582	8	605	5
518	3	538	10	560	3	582,68	5,33	605	5,7
518	8	538	12	560	4	582,68	6,99	605	7
518,5	3	538,5	8	560	4,35	584,1	8,4	607	3
519	2,62	540	3	560	5	585	4	607	5
519,3	5,7	540	4	560	6	585	5	607	7
520	4	540	4,5	560	6,3	585	7	608	7
520	5	540	5	560	7	585	8	608	10
520	7	540	5,7	560	8	586	6	608,08	5,33
520	8	540	6	560	10	586,5	10	608,08	6,99
520	10	540	6,5	560	12	587	6	609	8
520	12	540	8	561	8,5	588	6	610	3,5
520,06	6,99	540	10	561,5	8,5	588	6,3	610	6,35
520,5	15	540	12	562	4	588	6,35	610	6,4
521	5,33	541	14	562	7,5	589	10	610	7,5
522	6	542	7	563	10	589	12	610	8
522	8	542	8	565	5	590	3	610	9,6
522	8,4	542	10	565	7	590	3,53	610	10
522	10	544	6	565	8	590	5	612	7
523	5	544,3	5,7	566	9	590	8,5	612	8
525	5	545	3	568	4,4	590	9	612	10
525	6	545	5,7	568	6	590	10	613	5,7
525	7	545	7	568	7	590	16	613	6,35
525	8	545	8	568	8	592	8	614	7



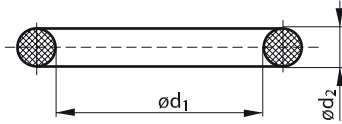

# Rozměrové řady NBR

d1	d2	d1	d2	d1	d2	d1	d2	d1	d2
614	12	635	6	661	10	685	20	722	16
615	4,5	635	7	662	8	686	7	723	7
615	5	635	8	663	6	686	8	723,9	12,7
615	7	637	10	665	5	688	6	724	5,7
615	8	638	4,9	665	5,7	688	7	725	3,53
615	8,4	640	3	665	6	690	3	725	4
615,3	5,7	640	4	665	6,35	690	4	725	5,33
616	6	640	6	665	8	690	5	725	5,7
616	14	640	7	665	8,4	690	5,33	725	9
616	15,6	640	8	665	12	690	6	725	17
618	3	640	8,4	665	16	690	7	726	12
618	7	640	10	665,4	6	690	7,5	727	8
618	8	642	3,53	666	9	690	9	728,98	13,97
618	18	643	5	667	6	690	10	730	3,53
619	7	643	15	667	7	694	6	730	4
620	5	644	11	667	8	694	7	730	5
620	6	645	5	668	6	695	6	730	8,2
620	7	645	7	668	12	695	8	730	8,4
620	8	646	8,4	669	13,2	695	12	730	9
620	15	647,07	7	669	18	697	4	730	10
621	8	647,7	5,33	670	5	697	12	730,4	13,97
622	5,33	647,7	6,99	670	6	698	7	730,5	7
622	7	648	6	670	7	700	4,15	731,32	6,99
622	8	649	8,4	670	8	700	5	731,52	7
624	5	650	3	670	8,4	700	5,7	732	9
624	5,4	650	4	671	10	700	6,35	735	5
624	6,99	650	5,7	671	15	700	7	735	6
624	17	650	6	672,5	7	700	9	735	6,35
625	1,9	650	7	673	7	700	10	735	8
625	3	650	8	675	5	700	12	736	5
625	5,33	650	10	675	5,33	700	13	736	7
625	6	650	15	675	7	700	20	736,6	5,33
625	7	651	4	675	15	701,8	7	738	10,25
625	10	653	4	675,16	6,99	702	20	740	5
626	7	653	7	678	10,82	702,66	5,33	740	6
628	5	653	8	679	5,33	704,9	13,97	740	6,3
628	7	654	6	680	3	705	5	740	6,35
628,5	7	654	7	680	5	705	14	740	8
629	3	655	4	680	6	705,6	8,2	740	8,4
629,3	5,7	655,34	5,33	680	7	708	4	742	7
630	4	656	8	680	7,3	708	6	745	7
630	5	657	8,4	680	8	710	5,7	749	5,7
630	7	658	6	680	9	710	6	750	3,53
630	8	658,6	8,2	680	10	710	7	750	4
630	10	658,88	5,33	680	12	710	9	750	6
630	12	658,88	6,99	681	7,5	710	10	750	7
631	9	659	7	681	8,2	710	12	750	7,5
632	12	660	3	682	6	712	11	750	8
633	6	660	5	682	7,5	714	8	750	9
633	7	660	6	683	5	715	8,4	750	10
633,48	5,33	660	7	683	10	718	8	755	3,53
633,48	6,99	660	9	684	7	720	5	755	5
634	6	660	10	685	4	720	7	757	7
635	5	660	12	685	6,99	720	8	758	8
635	5,7	660	12,7	685	7	722	8	758,8	7

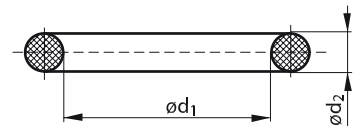

d1	d2	d1	d2	d1	d2	d1	d2	d1	d2
758,83	13,97	800	4	850	8,4	915	6	1005	9,52
759	5,7	800	5	850	9	916	7	1010	9
760	5	800	5,33	850	10	918	6	1012	9
760	5,33	800	6	853	5,33	918	12	1014	8,4
760	5,9	800	7	854	3,6	920	6	1015	8
760	6	800	8	854	15,9	920	10	1016	7
760	7	800	8,4	855	6	922	7	1020	7
760	8	800	9	855	9	925	5,33	1020	8
760	8,4	800	10	857	9,52	925	7	1023	7
760	10	802	15,6	858	16,5	926	9,52	1024	7
760	12	805	20	860	3	930	5	1025	5,33
761	8	809	5	860	6,99	930	7	1025	12
763	6,99	810	6	860	7	930	9	1027	12
763	7	810	7	860	8	930	10	1030	10
764,3	5,7	810	8,4	860	10	932	12	1030	13,7
765	12	810	10	860	12	934	8,4	1033	12
766	5,33	814	5,33	863	7	936	9,52	1040	7
766	7	815	6	865	8,4	938	7	1044	8
767	10	820	5	865	9	939,3	5,7	1046	7
770	7	820	6	867	7	940	6,35	1050	7
770	8,2	820	7	868	10	940	10	1060	10
770	8,4	820	10	870	6	940	12	1060	10,82
771,5	8,5	825	5,33	870	8	944	7	1066	5,33
774	20	825	9	874,5	8,4	945	7	1070	7
775	5,33	828	7	875	5,33	945	10	1071	7
775	8	829	8	875	8	950	8	1075	5,33
776	7	830	4	875	10	950	9	1080	9
778	3	830	5	880	10	950	10	1090	8
779,46	5,33	830	6	881	7	952	7	1098	6,35
780	5	830	7	882	6,35	955	9	1100	7
780	6	830	8,4	885	8	955	10	1100	8,4
780	9	830	10	886	7	959	8,4	1105	8,4
780	10	835	8	887	7	960	7	1108	10
780	12	835	12	888	8,4	965	7	1112	8,4
782	10	836	5,7	890	6	965	10	1113	7
785	8	836	7	894	12	968	7	1125	5,33
785	8,4	837	10	894	14	969	6	1125	14,8
785	16	840	4	900	5	970	10	1130	9
785	20	840	4,5	900	6,35	975	5,33	1130	10
786	7	840	6,35	900	7	980	5	1135	10
787	8,4	840	7	900	7,5	980	7	1143	6,35
789	7	840	8	900	9	980	9	1150	7
789	10,82	840	12	900	10	980	10	1151	12
789	12,82	840	20	902	4	985	8,4	1160	5,7
790	5,33	843	7	904	6,99	985	16	1160	9
790	6,5	843	8,3	904	7	990	6,35	1170	6
790	6,99	843	10	906	7	990	8,4	1185	8
790	8	844	7	907	5,33	992	8	1194	6,35
790	10	845	8	910	6	995	7	1195	6
791	7	845	8,4	910	7	1000	3		
793	12	846	8	910	8	1000	7		
794	3,53	849,99	5,7	910	10	1000	10		
794	7	850	6	910	12	1002	3,53		
799	8,4	850	7	913	6	1002	3,6		
799	12	850	8	914	9,52	1004	7		

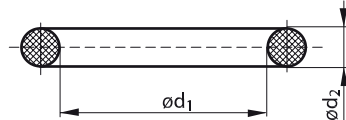

# Rozměrové řady FPM

d1	d2	d1	d2	d1	d2	d1	d2	d1	d2
0,74	1,02	2,3	1,3	3	1,85	4	1,2	4,95	1,28
0,75	1	2,3	2,4	3	2	4	1,5	4,95	1,91
0,8	1	2,31	1,5	3	2,4	4	1,6	4,95	1,95
0,8	1,25	2,35	1	3	2,7	4	1,75	5	1
0,8	2	2,39	1,27	3	3	4	1,8	5	1,2
0,82	1,62	2,4	1,3	3	4,5	4	2	5	1,25
1	2	2,4	1,5	3,1	1,6	4	2,2	5	1,4
1,07	1,21	2,4	1,78	3,15	1,8	4	2,5	5	1,5
1,07	1,27	2,4	1,9	3,17	1,78	4	3	5	1,6
1,1	2	2,4	2,8	3,2	1	4	3,75	5	1,75
1,15	1	2,5	1	3,2	1,5	4	4	5	1,8
1,2	1	2,5	1,1	3,2	1,6	4	5	5	1,9
1,2	2	2,5	1,2	3,2	1,8	4	5,5	5	2
1,24	2,62	2,5	1,3	3,2	2,5	4,1	1	5	2,25
1,27	1,02	2,5	1,5	3,2	3	4,1	1,6	5	2,5
1,3	1	2,5	1,6	3,25	1,12	4,1	1,7	5	2,62
1,42	1,52	2,5	1,75	3,3	1	4,12	1,69	5	3
1,44	1,01	2,5	1,8	3,3	1,5	4,2	1,9	5	3,5
1,5	1	2,5	2	3,3	2,4	4,3	2,4	5	4
1,5	1,02	2,54	1,02	3,35	1,78	4,3	5	5	5
1,5	1,5	2,57	1,78	3,4	1,3	4,34	3,53	5,1	1
1,5	1,75	2,6	1	3,4	1,9	4,35	1	5,1	1,6
1,5	2	2,6	1,2	3,45	2,02	4,37	1,78	5,15	1,8
1,6	1	2,6	1,3	3,5	1	4,4	1,1	5,2	1
1,77	1,01	2,6	1,4	3,5	1,1	4,42	2,62	5,23	2,62
1,78	1,02	2,6	1,6	3,5	1,2	4,47	1,02	5,28	1,78
1,78	1,19	2,6	1,7	3,5	1,5	4,48	1,78	5,3	1,7
1,78	1,78	2,6	1,8	3,5	1,6	4,5	1	5,3	1,8
1,8	1	2,6	1,9	3,5	1,8	4,5	1,5	5,3	2,4
1,8	1,2	2,6	2	3,5	2	4,5	1,8	5,3	4,3
1,8	1,25	2,65	1,6	3,5	3	4,5	2	5,3	5
1,8	1,8	2,7	1	3,53	1,02	4,5	2,25	5,37	1,78
1,85	1,5	2,7	1,4	3,55	1,6	4,5	2,4	5,41	1,02
1,9	1	2,7	1,5	3,55	1,8	4,5	2,5	5,5	1
2	1	2,7	1,6	3,56	1,27	4,5	2,8	5,5	1,2
2	1,1	2,75	1,6	3,6	1,2	4,5	3	5,5	1,5
2	1,25	2,8	1,1	3,6	2,4	4,57	1,02	5,5	1,6
2	1,3	2,8	1,5	3,62	1,64	4,6	1,6	5,5	1,8
2	1,5	2,8	1,6	3,63	2,62	4,6	2	5,5	2
2	1,6	2,8	1,8	3,65	2,4	4,6	2,4	5,5	2,4
2	1,8	2,8	1,9	3,66	1,19	4,6	2,5	5,5	2,5
2	2	2,82	1,52	3,68	1,25	4,6	3,2	5,5	3
2	3	2,84	1,78	3,68	1,78	4,7	1	5,56	1,59
2,01	1,6	2,84	2,62	3,7	1,6	4,7	1,42	5,6	1
2,06	2,62	2,85	2,32	3,7	1,8	4,7	1,6	5,6	1,8
2,11	1,78	2,9	1,2	3,71	1	4,7	2	5,6	1,9
2,2	1	2,9	1,5	3,75	1,8	4,75	2,62	5,6	2
2,2	1,5	2,9	1,75	3,8	1,5	4,76	1,78	5,6	2,4
2,2	1,54	2,9	1,78	3,8	1,9	4,8	1,5	5,7	1,8
2,2	1,58	3	1	3,8	2,4	4,8	1,8	5,7	1,9
2,2	1,6	3	1,1	3,86	1,19	4,8	1,9	5,8	1,5
2,2	1,8	3	1,2	3,9	1,5	4,8	2	5,8	1,9
2,24	1,78	3	1,5	3,9	1,8	4,87	1,8	5,8	2,6
2,24	1,8	3	1,6	3,95	1,78	4,9	1,9	5,82	1,2
2,3	1,2	3	1,8	4	1	4,93	1,5	5,85	2,4

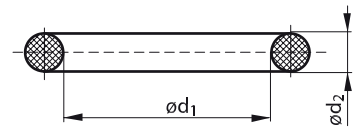

d1	d2	d1	d2	d1	d2	d1	d2	d1	d2
5,85	2,62	6,7	3,53	7,9	1,6	8,9	2,6	9,6	2,4
5,94	3,53	6,75	1,78	7,9	2,3	8,9	2,7	9,6	4,8
6	1	6,8	1,6	7,9	2,5	8,92	1,83	9,66	1,78
6	1,5	6,8	1,9	7,9	4,7	9	1	9,7	1,6
6	1,6	6,8	2	7,92	2,62	9	1,2	9,75	1,78
6	1,8	6,8	2,4	7,94	1,78	9	1,5	9,8	1,4
6	2	6,9	1,8	8	1	9	1,6	9,8	1,9
6	2,1	7	1	8	1,25	9	1,7	9,8	2,4
6	2,2	7	1,2	8	1,5	9	1,8	9,91	1,78
6	2,5	7	1,3	8	1,6	9	1,85	9,92	2,62
6	2,8	7	1,4	8	1,7	9	2	10	1
6	3	7	1,5	8	1,8	9	2,2	10	1,1
6	3,5	7	1,6	8	1,9	9	2,25	10	1,25
6	4	7	1,7	8	2	9	2,5	10	1,3
6	4,5	7	1,8	8	2,2	9	3	10	1,5
6	4,8	7	2	8	2,4	9	3,2	10	1,78
6	5	7	2,2	8	2,5	9	3,25	10	1,8
6	5,5	7	2,5	8	2,6	9	3,5	10	2
6	6	7	3	8	2,7	9	4	10	2,2
6	6,5	7	4	8	2,8	9	4,5	10	2,4
6,02	2,62	7	5	8	3	9	5	10	2,5
6,03	1,88	7	6	8	3,5	9	5,5	10	2,6
6,07	1,02	7,01	1,19	8	4	9	6	10	2,7
6,07	1,27	7,1	1,6	8	4,5	9	10	10	2,8
6,07	1,3	7,1	1,8	8	4,75	9,02	1,78	10	3
6,07	1,63	7,2	1,2	8	5	9,1	1,6	10	3,1
6,07	1,78	7,2	1,9	8	6	9,1	7,85	10	3,2
6,1	1,6	7,3	2,1	8	8	9,1	7,95	10	3,3
6,15	2,08	7,3	2,4	8,04	1	9,12	3,53	10	3,5
6,16	2,67	7,4	2	8,1	1,6	9,13	2,62	10	4
6,2	1	7,5	1	8,15	1,02	9,14	1,52	10	4,5
6,2	1,6	7,5	1,5	8,16	2,08	9,15	2,4	10	5
6,2	1,8	7,5	1,7	8,2	2	9,19	2,62	10	6
6,3	1,8	7,5	1,8	8,2	2,8	9,2	2,65	10	6,5
6,3	2,4	7,5	1,85	8,2	3,5	9,2	3,5	10	8
6,3	2,6	7,5	2	8,24	2,62	9,25	1,78	10,1	1,6
6,35	1,78	7,5	2,4	8,3	1,6	9,3	1,6	10,1	1,7
6,35	2,5	7,5	2,5	8,3	2,4	9,3	2,4	10,1	1,8
6,4	1,8	7,5	3	8,48	1,78	9,3	2,44	10,3	2,4
6,4	1,9	7,5	4	8,5	1	9,4	1,02	10,4	1
6,4	2,5	7,5	5	8,5	1,5	9,4	1,9	10,46	5,33
6,47	1,78	7,5	6,75	8,5	1,8	9,5	1	10,5	1
6,5	1	7,52	3,53	8,5	2	9,5	1,5	10,5	1,5
6,5	1,5	7,6	1,8	8,5	2,5	9,5	1,6	10,5	1,75
6,5	1,6	7,6	1,9	8,5	3	9,5	1,8	10,5	1,8
6,5	1,9	7,6	2,4	8,51	1,78	9,5	1,9	10,5	2
6,5	2	7,6	2,62	8,6	1,8	9,5	2	10,5	2,3
6,5	2,5	7,6	4	8,6	2,4	9,5	2,5	10,5	2,4
6,5	3	7,64	1,63	8,7	1,6	9,5	2,75	10,5	2,5
6,5	3,2	7,65	1,02	8,7	2	9,5	2,8	10,5	2,7
6,5	5	7,65	2,62	8,73	1,78	9,5	3	10,5	3
6,55	3,7	7,66	1,78	8,76	1,8	9,5	4,5	10,5	4,5
6,6	2,4	7,76	1,78	8,8	1,9	9,5	5	10,5	5,9
6,7	1,6	7,8	1,75	8,8	2,4	9,52	1,78	10,52	1,83
6,7	1,8	7,8	3,6	8,9	1,9	9,6	1,18	10,6	1,8

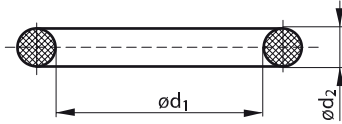

# Rozměrové řady FPM

d1	d2	d1	d2	d1	d2	d1	d2	d1	d2
10,6	2,4	11,5	4	12,4	2	13,5	5	14,5	2
10,69	3,53	11,6	1,6	12,4	2,6	13,6	1,78	14,5	2,4
10,7	1,1	11,6	1,7	12,4	3,5	13,6	2	14,5	2,5
10,78	2,62	11,6	1,8	12,42	1,78	13,6	2,2	14,5	3
10,8	1,8	11,6	2,4	12,5	1	13,6	2,35	14,5	4
10,8	1,9	11,6	2,9	12,5	1,1	13,6	2,4	14,5	5
10,8	2	11,6	6,35	12,5	1,3	13,6	2,5	14,6	1,8
10,8	2,4	11,63	1,35	12,5	1,5	13,6	2,7	14,6	2,4
10,8	2,6	11,65	1,5	12,5	1,6	13,6	2,75	14,6	2,6
10,8	3	11,65	2,3	12,5	1,8	13,6	2,8	14,68	1,02
10,82	1,28	11,7	2,5	12,5	2	13,6	3	14,75	2
10,82	1,78	11,7	5,8	12,5	2,25	13,64	5,33	14,75	2,5
11	1	11,8	1,78	12,5	2,4	13,65	2,62	14,8	2,4
11	1,2	11,8	1,8	12,5	2,5	13,8	2,1	14,9	2
11	1,3	11,8	2	12,5	3	13,8	2,4	15	1
11	1,5	11,8	2,1	12,6	2,4	13,87	3,53	15	1,5
11	1,78	11,8	2,3	12,6	3,25	13,9	2,4	15	1,6
11	1,8	11,8	2,4	12,7	2,62	13,95	2,62	15	1,8
11	2	11,8	2,5	12,8	2,4	14	1	15	2
11	2,2	11,8	2,8	12,8	3,2	14	1,1	15	2,15
11	2,5	11,84	2,4	13	1	14	1,25	15	2,25
11	2,8	11,89	1,98	13	1,2	14	1,5	15	2,5
11	3	11,91	2,62	13	1,3	14	1,6	15	2,6
11	3,4	12	1	13	1,5	14	1,65	15	2,65
11	3,5	12	1,2	13	1,6	14	1,7	15	3
11	4	12	1,5	13	1,7	14	1,78	15	3,2
11	4,2	12	1,7	13	2	14	1,8	15	3,25
11	4,5	12	1,9	13	2,15	14	2	15	3,5
11	5	12	2	13	2,5	14	2,4	15	3,8
11	5,2	12	2,5	13	2,6	14	2,5	15	4
11	5,5	12	3	13	3	14	2,6	15	4,5
11	6	12	3,2	13	3,5	14	2,65	15	5
11	7	12	3,5	13	3,8	14	2,7	15	5,6
11	9	12	4	13	4	14	3	15	6
11,1	1,6	12	4,5	13	4,5	14	3,2	15	7
11,11	1,59	12	4,6	13	5	14	3,5	15	8
11,11	1,78	12	5	13	6	14	4	15	9
11,18	1,27	12	5,5	13	8	14	4,1	15	10
11,2	1,8	12	6	13,1	1,6	14	4,2	15,08	2,62
11,2	2,08	12	7	13,1	2,62	14	5	15,1	1,6
11,2	2,3	12	8	13,2	1,7	14	6	15,1	2,7
11,2	2,5	12	10	13,2	1,8	14	8	15,2	1,78
11,2	2,65	12,07	5,33	13,2	1,9	14,1	1,6	15,2	2,58
11,25	2	12,1	1,6	13,3	2,4	14,29	6,35	15,2	2,8
11,3	1,3	12,1	1,7	13,34	1,34	14,3	1,75	15,2	3,2
11,3	2,4	12,1	2,1	13,34	1,8	14,3	2,4	15,22	2,62
11,4	4,4	12,1	2,7	13,4	2,1	14,3	4	15,24	5,33
11,5	1	12,2	1,6	13,47	2,08	14,4	1	15,3	1,78
11,5	1,5	12,2	1,7	13,5	1	14,4	2	15,3	1,8
11,5	1,8	12,2	1,9	13,5	1,5	14,4	4	15,3	2,4
11,5	2	12,29	3,53	13,5	2	14,43	1,78	15,4	1,5
11,5	2,4	12,3	1,9	13,5	2,4	14,5	1	15,4	2,1
11,5	2,5	12,3	2,4	13,5	2,5	14,5	1,5	15,47	3,53
11,5	2,8	12,3	3,4	13,5	2,75	14,5	1,65	15,5	1
11,5	3	12,37	2,62	13,5	3	14,5	1,8	15,5	1,5

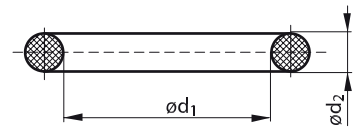

d1	d2	d1	d2	d1	d2	d1	d2	d1	d2
15,5	1,55	16,5	1,5	17,5	3,15	18,42	5,33	19,3	2,4
15,5	2	16,5	2	17,5	3,25	18,5	1	19,4	1,3
15,5	2,4	16,5	2,25	17,5	3,5	18,5	1,2	19,4	2,1
15,5	2,5	16,5	2,5	17,5	4,2	18,5	1,3	19,4	2,4
15,5	3	16,5	2,7	17,5	5,33	18,5	1,5	19,4	3,5
15,5	3,5	16,5	3	17,5	6,25	18,5	1,6	19,45	1,78
15,5	3,8	16,55	2,13	17,6	1	18,5	2	19,5	1
15,5	4	16,56	1,78	17,6	2,4	18,5	2,5	19,5	1,5
15,5	4,2	16,6	1	17,74	1,78	18,5	3	19,5	1,65
15,5	4,5	16,6	1,6	17,75	2,5	18,6	1,6	19,5	1,8
15,54	2,62	16,6	2,4	17,8	2,4	18,6	2,4	19,5	2
15,6	1,78	16,7	2,5	17,8	2,6	18,64	3,53	19,5	2,4
15,6	2,3	16,75	1,78	17,8	3,53	18,65	1,5	19,5	2,5
15,6	2,4	16,8	2,4	17,8	10	18,65	2,45	19,5	3
15,6	2,6	16,8	2,8	17,86	2,62	18,7	1,2	19,5	3,5
15,6	3,4	16,81	5,33	17,9	1,3	18,7	3	19,5	4
15,7	2,5	16,85	1,78	17,93	1,78	18,72	2,62	19,5	5,3
15,8	2,4	16,9	2,7	17,93	2,46	18,77	1,78	19,5	6
15,8	4,1	17	1	17,96	2,62	18,8	1,85	19,5	8,4
15,88	1,78	17	1,5	18	1	18,8	2,4	19,53	1,78
15,88	2,62	17	1,78	18	1,2	18,8	3	19,6	1,5
15,9	2,3	17	1,8	18	1,3	18,97	4,8	19,6	2,4
16	1	17	2	18	1,5	19	1	19,6	3,1
16	1,2	17	2,4	18	1,65	19	1,5	19,6	4
16	1,25	17	2,5	18	1,8	19	1,6	19,6	6,2
16	1,5	17	2,65	18	2	19	1,65	19,7	2,5
16	1,6	17	3	18	2,2	19	1,75	19,7	3
16	1,8	17	3,35	18	2,5	19	1,8	19,8	1,3
16	2	17	3,5	18	2,65	19	2	19,8	1,98
16	2,5	17	3,8	18	2,75	19	2,2	19,8	2,3
16	2,65	17	4	18	3	19	2,4	19,8	2,4
16	2,7	17	4,5	18	3,15	19	2,5	19,8	3,6
16	3	17	5	18	3,5	19	2,65	19,99	5,33
16	3,15	17	5,5	18	3,55	19	2,75	20	1
16	3,5	17	7	18	4	19	3	20	1,3
16	4	17	8	18	4,5	19	3,15	20	1,5
16	4,25	17	10	18	5	19	3,2	20	2
16	4,4	17,04	3,53	18	5,75	19	3,5	20	2,2
16	4,5	17,1	1,6	18	6	19	3,55	20	2,25
16	5	17,13	2,62	18	6,75	19	4	20	2,5
16	5,5	17,16	1,78	18	7	19	4,5	20	2,65
16	5,6	17,2	1,5	18	7,25	19	5	20	2,8
16	6	17,2	3	18	8	19	6	20	3
16	7	17,3	2,4	18	8,5	19	7	20	3,15
16	8	17,35	1,6	18	9,5	19	9	20	3,5
16	10	17,46	1,59	18	10	19	10	20	3,55
16	12	17,46	2,62	18	11	19,05	1,78	20	3,6
16,1	1,5	17,5	1	18,1	1,6	19,05	2,62	20	4
16,1	1,6	17,5	1,5	18,2	3	19,05	2,69	20	4,3
16,25	1,25	17,5	1,6	18,2	3,8	19,05	5	20	4,5
16,3	2,4	17,5	1,8	18,3	2,4	19,1	1,6	20	5
16,36	2,2	17,5	2	18,3	3,6	19,18	2,46	20	5,5
16,36	2,21	17,5	2,4	18,3	4	19,2	1,78	20	5,7
16,4	2,5	17,5	2,5	18,4	2,7	19,2	2,5	20	6
16,5	1	17,5	3	18,42	1,02	19,2	3	20	6,5

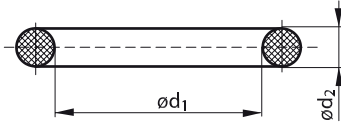

# Rozměrové řady FPM

d1	d2	d1	d2	d1	d2	d1	d2	d1	d2
20	6,75	21,3	2,4	22,4	1,5	23,5	2,4	24,6	3,6
20	7	21,3	3,6	22,4	2,5	23,5	2,5	24,66	1,78
20	8	21,3	3,95	22,4	2,65	23,5	3	24,7	1,7
20	10	21,3	5,3	22,4	3,15	23,5	3,5	24,77	5,33
20,1	1,5	21,4	4	22,4	3,55	23,5	5,25	24,8	2,2
20,1	1,6	21,5	1	22,42	1,78	23,5	5,5	24,8	5,5
20,12	2	21,5	1,5	22,5	1	23,5	6	24,99	1,27
20,2	1	21,5	1,7	22,5	1,5	23,5	8,4	24,99	3,53
20,2	2,6	21,5	2	22,5	2	23,52	1,9	25	1
20,2	3	21,5	2,4	22,5	2,5	23,53	1,78	25	1,5
20,22	3,53	21,5	2,5	22,5	3	23,59	1	25	2
20,22	4,04	21,5	3	22,5	3,25	23,6	2,65	25	2,4
20,24	1,78	21,5	4,5	22,5	3,5	23,6	3,15	25	2,5
20,29	2,62	21,5	7,2	22,5	4,5	23,6	3,55	25	2,6
20,3	2,4	21,59	5,33	22,5	5	23,8	2,4	25	2,65
20,3	9,2	21,6	2,4	22,5	7	23,81	2,62	25	3
20,35	1,78	21,6	14,4	22,6	1,1	23,99	2,62	25	3,15
20,5	1	21,7	3,5	22,6	1,8	24	1	25	3,2
20,5	1,5	21,8	2,4	22,6	3,2	24	1,5	25	3,5
20,5	1,8	21,8	3	22,67	1,78	24	2	25	3,55
20,5	2	21,82	3,53	22,7	2,6	24	2,1	25	4
20,5	2,4	21,89	2,62	22,75	2	24	2,5	25	4,1
20,5	2,5	21,9	2	22,8	1,5	24	2,6	25	4,3
20,5	3	21,92	2,95	22,8	3	24	3	25	4,5
20,5	3,2	21,92	3,53	23	1	24	3,5	25	5
20,5	4	21,95	1,78	23	1,5	24	4	25	5,7
20,63	2,62	22	1	23	1,75	24	4,5	25	6
20,8	1,6	22	1,2	23	2	24	5	25	6,5
20,8	2,4	22	1,3	23	2,5	24	5,5	25	7
20,96	3,2	22	1,4	23	3	24	6	25	7,5
21	1	22	1,5	23	3,5	24	8	25	8
21	1,5	22	1,8	23	3,6	24	8,75	25	9
21	2	22	2	23	4	24	10	25	10
21	2,4	22	2,5	23	4,5	24,1	3	25	12
21	2,5	22	2,62	23	5	24,2	1,78	25	13
21	3	22	3	23	5,5	24,2	3	25	15
21	3,5	22	3,5	23	6	24,2	5,7	25,04	2,95
21	4	22	4	23	7	24,24	2,58	25,07	2,62
21	4,5	22	4,5	23	8	24,3	2,4	25,1	1,6
21	5	22	5	23	9	24,4	3,1	25,12	1,78
21	6	22	5,5	23	10	24,5	1	25,2	1,8
21	6,5	22	6	23	11	24,5	1,5	25,2	3
21	8	22	6,75	23,17	5,33	24,5	2	25,2	3,5
21	8,5	22	7,5	23,2	3	24,5	2,4	25,3	1,6
21	10	22	8	23,2	5,42	24,5	2,5	25,3	2,4
21	12	22	11,5	23,3	1	24,5	3	25,3	2,5
21,1	1,6	22,1	1,6	23,3	1,9	24,5	3,65	25,3	4,85
21,2	2,4	22,2	2,4	23,3	2,4	24,5	4	25,4	1,5
21,2	2,5	22,2	3	23,4	3,53	24,5	4,5	25,4	5,54
21,2	2,65	22,2	3,2	23,4	5,8	24,5	5,5	25,5	1,2
21,2	3	22,22	2,62	23,47	2,62	24,6	1,8	25,5	1,5
21,2	3,55	22,22	3,5	23,47	2,95	24,6	2,4	25,5	1,6
21,2	4,9	22,26	6,33	23,5	1	24,6	2,9	25,5	1,8
21,23	2,58	22,3	2,4	23,5	1,5	24,6	3	25,5	2
21,29	1,78	22,33	1,02	23,5	2	24,6	3,4	25,5	2,5

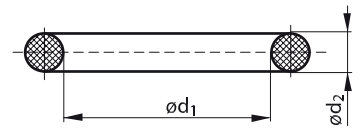

d1	d2	d1	d2	d1	d2	d1	d2	d1	d2
25,5	3	26,8	6,6	28	3,55	29,5	1	30,5	1,5
25,5	3,7	27	1,3	28	3,65	29,5	1,2	30,5	2
25,5	4	27	1,5	28	3,7	29,5	1,5	30,5	2,5
25,67	1,78	27	2	28	4	29,5	2	30,5	3
25,7	1,5	27	2,5	28	4,1	29,5	2,3	30,5	3,65
25,8	2,65	27	3	28	4,3	29,5	3	30,5	15
25,8	3,53	27	3,2	28	4,5	29,5	4,5	30,6	1
25,8	3,55	27	3,5	28	5	29,5	5	30,7	2
25,98	3	27	4	28	6	29,5	5,5	30,8	2,4
26	1	27	4,5	28	7	29,5	5,7	30,8	3,6
26	1,5	27	5	28	8	29,5	8,5	30,8	3,7
26	2	27	5,5	28	8,5	29,51	5,33	30,81	3,78
26	2,1	27	6	28	8,75	29,6	2,4	31	1,5
26	2,5	27	6,5	28	10	29,7	1	31	2
26	3	27	7	28	13	29,7	2,8	31	2,2
26	3,5	27	8	28,1	2,62	29,7	3	31	2,5
26	3,7	27	12	28,15	3,15	29,7	3,5	31	3
26	4	27,1	1,6	28,17	3,53	29,74	2,95	31	3,5
26	4,5	27,2	5,7	28,2	3	29,75	3,53	31	4
26	5	27,26	3,09	28,25	2,62	29,82	2,62	31	4,5
26	5,5	27,3	2,4	28,3	1,78	29,87	1,52	31	5
26	6	27,3	2,7	28,42	2,62	29,87	1,78	31	5,5
26	7	27,3	4,6	28,5	1	30	1	31	6
26	8	27,4	2,5	28,5	1,5	30	1,5	31	8
26	8,75	27,4	3,53	28,5	2	30	1,8	31	9,5
26,16	5,33	27,5	1,1	28,5	2,5	30	2	31	14
26,2	2,3	27,5	1,5	28,5	3	30	2,4	31,12	5,33
26,2	2,4	27,5	2	28,5	3,3	30	2,5	31,2	3
26,2	3	27,5	2,3	28,5	4,5	30	2,65	31,2	3,5
26,2	3,05	27,5	2,4	28,5	5	30	3	31,34	1,98
26,2	3,6	27,5	2,5	28,5	7,9	30	3,15	31,34	3,53
26,3	2,4	27,5	3	28,58	9,53	30	3,5	31,42	1,5
26,34	5,33	27,5	3,5	29	1,5	30	3,55	31,42	2,62
26,35	1,78	27,5	4,5	29	1,8	30	4	31,42	2,95
26,4	3,1	27,5	6,8	29	2	30	4,4	31,47	1,78
26,5	1,5	27,6	2,4	29	2,5	30	4,5	31,5	1,5
26,5	1,6	27,6	3	29	3	30	5	31,5	1,75
26,5	2	27,7	2,4	29	3,2	30	5,5	31,5	2
26,5	2,5	27,7	3,5	29	3,25	30	6	31,5	2,5
26,5	2,65	27,78	2,05	29	3,5	30	7	31,5	2,65
26,5	3	27,8	1,5	29	3,8	30	7,5	31,5	3
26,5	3,15	27,8	2,4	29	4	30	8	31,5	3,15
26,5	3,5	27,8	3,6	29	4,5	30	9	31,5	3,5
26,5	3,55	27,93	5,33	29	5	30	10	31,5	3,55
26,5	4	27,94	3,53	29	6	30	11	31,5	3,65
26,5	5	28	1	29	8	30	12	31,5	4
26,5	8	28	1,5	29	16	30	17,5	31,5	4,5
26,58	3,53	28	1,7	29,1	1,6	30,1	2,62	31,5	7
26,59	2,95	28	2	29,1	2,55	30,1	3,5	31,6	2,4
26,64	2,62	28	2,5	29,1	3	30,2	1	31,63	2
26,7	1,78	28	2,62	29,2	3	30,2	3	31,75	1
26,7	3,4	28	2,65	29,2	3,2	30,3	2,4	31,75	3,17
26,7	3,5	28	3	29,2	3,5	30,3	5,7	31,8	1
26,8	2,65	28	3,15	29,3	3,6	30,43	1,78	31,82	5,34
26,8	3	28	3,5	29,4	3,1	30,5	1	32	1



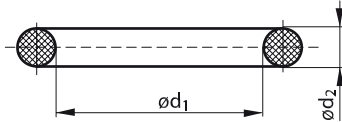

# Rozměrové řady FPM

d1	d2	d1	d2	d1	d2	d1	d2	d1	d2
32	1,2	33	7	34,5	2	35,5	4,5	37	5,5
32	1,5	33	8	34,5	2,5	35,52	2,53	37	6
32	1,6	33	9	34,5	2,65	35,6	3,6	37	8
32	1,78	33	10	34,5	3	36	1,5	37	9
32	2	33	12	34,5	3,5	36	2	37	10
32	2,2	33,05	1,78	34,5	3,55	36	2,3	37	15
32	2,5	33,12	1,52	34,5	3,65	36	2,5	37,1	1,6
32	2,8	33,2	3,6	34,5	3,7	36	3	37,2	3
32	3	33,27	1,02	34,5	4	36	3,2	37,2	5,7
32	3,2	33,27	1,78	34,5	4,5	36	3,5	37,21	2,62
32	3,5	33,3	2,4	34,5	5,5	36	4	37,3	1,5
32	4	33,3	3,5	34,52	3,53	36	4,5	37,3	3,6
32	4,2	33,32	3,09	34,59	2,62	36	5	37,4	1,8
32	4,5	33,34	2,38	34,6	2,4	36	5,7	37,47	3
32	5	33,4	3	34,6	2,6	36	6	37,47	5,33
32	5,5	33,5	1	34,65	1,78	36	7	37,5	1,25
32	5,7	33,5	1,5	34,7	3,5	36	8	37,5	1,5
32	6	33,5	2	34,93	6,35	36	9	37,5	1,8
32	6,2	33,5	2,5	35	1	36	10	37,5	2
32	8	33,5	2,65	35	1,25	36	11	37,5	2,5
32	10	33,5	3	35	1,5	36	16	37,5	2,65
32	11	33,5	3,15	35	2	36,1	3	37,5	3
32,1	1,6	33,5	3,55	35	2,1	36,1	3,5	37,5	3,15
32,15	3,53	33,5	4	35	2,2	36,1	3,53	37,5	3,55
32,2	3	33,5	5	35	2,5	36,17	2,62	37,5	4
32,5	1,25	33,6	1,78	35	2,8	36,2	1,52	37,5	4,5
32,5	1,5	33,7	2,2	35	3	36,2	2,65	37,5	8
32,5	2	33,99	2,34	35	3,2	36,2	3	37,6	2,4
32,5	2,2	34	1	35	3,5	36,2	3,3	37,69	3,53
32,5	2,4	34	1,1	35	4	36,2	5,7	37,7	3
32,5	2,5	34	1,5	35	4,5	36,27	1,78	37,7	5,53
32,5	2,65	34	2	35	5	36,5	1	37,75	2,2
32,5	3	34	2,5	35	5,3	36,5	1,5	37,77	2,62
32,5	3,55	34	3	35	6	36,5	2	37,77	2,65
32,5	3,6	34	3,5	35	7	36,5	2,5	37,82	1,78
32,5	4	34	4	35	8	36,5	2,65	38	1
32,5	5	34	4,5	35	9	36,5	3	38	1,2
32,6	1,2	34	5	35	10	36,5	3,5	38	1,5
32,69	5,33	34	5,5	35	15	36,5	3,55	38	1,7
32,7	1,3	34	5,75	35,1	1,6	36,5	3,75	38	2
32,92	3,53	34	6	35,2	1	36,8	1,2	38	2,5
32,99	2,62	34	7	35,2	2,4	36,9	5,3	38	3
33	1,2	34	7,5	35,2	2,5	36,91	1,19	38	3,5
33	1,5	34	8	35,2	3	37	1	38	4
33	2	34	10	35,2	5	37	1,5	38	4,5
33	2,4	34	12	35,2	5,7	37	1,6	38	5
33	2,5	34,1	3	35,31	2,62	37	2	38	5,3
33	2,62	34,1	3,6	35,5	1,5	37	2,2	38	6
33	3	34,2	3	35,5	2	37	2,5	38	6,5
33	3,5	34,29	5,33	35,5	2,5	37	3	38	7
33	4	34,4	3,1	35,5	2,65	37	3,5	38	8
33	4,5	34,42	2,95	35,5	3	37	4	38	9
33	5	34,47	3	35,5	3,15	37	4,5	38	10
33	6	34,5	1,5	35,5	3,55	37	5	38	12
33	6,5	34,5	1,7	35,5	4	37	5,3	38,1	3

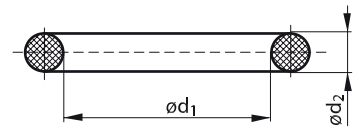

d1	d2	d1	d2	d1	d2	d1	d2	d1	d2
38,3	3,6	40	1,2	41,2	4,7	42,88	3,18	44,4	2,65
38,4	2	40	1,5	41,2	5,3	42,92	2,61	44,4	3,1
38,5	1,5	40	1,6	41,2	5,7	43	1	44,4	4,8
38,5	2	40	2	41,28	3,53	43	1,5	44,45	3,53
38,5	2,5	40	2,5	41,28	4,76	43	1,6	44,5	2,4
38,5	3	40	3	41,3	2,4	43	2	44,5	3
38,5	3,5	40	3,15	41,4	5,3	43	2,5	44,5	3,18
38,5	8,5	40	3,5	41,5	1	43	2,62	44,5	6
38,7	2,65	40	3,55	41,5	1,5	43	3	44,5	6,25
38,7	3,5	40	4	41,5	2,5	43	3,5	44,5	8,5
38,7	3,55	40	4,5	41,5	3	43	4	44,6	2,4
38,86	1,19	40	5	41,5	3,15	43	4,5	44,7	3,5
38,9	1	40	5,3	41,5	3,55	43	5	45	1
39	1	40	5,5	41,5	4,5	43	5,2	45	1,5
39	1,2	40	6	41,5	6	43	5,5	45	2
39	1,5	40	7	41,6	1,78	43	6	45	2,5
39	2	40	7,5	41,6	2,4	43	8	45	3
39	2,5	40	8	41,82	3,53	43	10	45	3,5
39	3	40	10	42	1	43	20	45	3,55
39	3,2	40	11	42	1,5	43,4	1,8	45	4
39	3,5	40	12	42	2	43,4	3,6	45	4,5
39	4	40	13	42	2,4	43,5	1,6	45	5
39	4,5	40,04	2,62	42	2,5	43,5	3	45	5,3
39	5	40,2	3	42	2,7	43,5	3,5	45	5,5
39	5,5	40,2	3,2	42	3	43,6	1,3	45	6
39	6	40,2	5,3	42	3,5	43,69	3	45	7
39	6,3	40,5	2,5	42	4	43,7	3,55	45	8
39	6,5	40,5	3,5	42	4,5	43,7	5,3	45	9
39	10	40,5	4,5	42	5	43,82	5,33	45	10
39,1	3,7	40,59	2,62	42	5,5	43,99	2,01	45	12
39,1	5,8	40,6	3,2	42	6	44	1,5	45	15
39,2	1	40,65	5,33	42	6,4	44	2	45	25
39,2	3	40,7	3,5	42	7	44	2,5	45,1	3,5
39,2	3,7	40,87	3,53	42	8	44	3	45,2	2,62
39,2	5	40,95	2,62	42	9	44	3,5	45,2	3
39,2	5,7	40,99	5,33	42	10	44	4	45,2	5,7
39,2	6	41	1	42	11,7	44	4,5	45,3	5,7
39,34	2,62	41	1,5	42	13	44	5	45,4	3,5
39,37	2,34	41	1,6	42	14	44	5,5	45,42	3,09
39,4	3,1	41	1,78	42	16	44	6	45,5	1,5
39,4	6,6	41	2	42	20	44	6,5	45,5	1,78
39,45	1,78	41	2,5	42,04	3,1	44	8	45,5	2,5
39,5	1,2	41	3	42,2	2,4	44	11	45,5	5,5
39,5	1,5	41	3,5	42,2	3	44,04	3,53	45,6	2,4
39,5	2	41	4	42,2	3,5	44,12	2,5	45,69	2,62
39,5	2,5	41	4,5	42,2	5,7	44,12	2,62	45,7	1,5
39,5	3	41	5	42,5	1,8	44,17	1,78	45,72	3,53
39,5	10	41	6	42,5	2	44,2	2	45,8	1,6
39,57	3,09	41	6,1	42,5	3	44,2	2,3	46	1,5
39,6	2,4	41	7,5	42,5	3,15	44,2	3	46	2
39,6	3,7	41	8	42,5	3,55	44,2	3,5	46	2,5
39,69	2,38	41	10,5	42,5	5	44,2	5,1	46	3
39,69	3,53	41	15	42,5	5,3	44,2	5,7	46	3,5
39,92	3,53	41,2	3	42,52	2,62	44,25	5,34	46	4
40	1	41,2	3,55	42,86	3,53	44,3	5,7	46	4,5

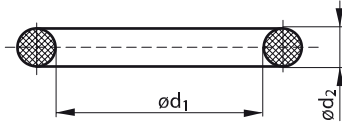

# Rozměrové řady FPM

d1	d2	d1	d2	d1	d2	d1	d2	d1	d2
46	5	47,7	1,5	49,5	3	51	6	53	4
46	6	47,7	3,5	49,6	2,4	51	9	53	4,5
46	7	47,7	4,75	49,6	5,7	51	10	53	5
46	8	47,8	3	49,7	5,3	51,1	1,6	53	5,3
46	10	48	1	50	1,5	51,2	5,7	53	5,5
46	11	48	1,2	50	2	51,46	3,09	53	6
46	22	48	1,5	50	2,05	51,5	1,5	53	7
46,04	3,53	48	1,7	50	2,5	51,5	3,55	53	10
46,04	7,94	48	2	50	3	51,5	5,3	53	17
46,2	1,5	48	2,5	50	3,25	51,5	10	53,09	3
46,2	3	48	3	50	3,5	51,6	2,4	53,2	1,5
46,2	3,55	48	3,5	50	3,55	51,6	4,6	53,34	5,33
46,2	5,3	48	3,65	50	4	51,6	5,7	53,37	3,53
46,4	5,33	48	4	50	4,5	51,8	3	53,5	1,2
46,4	5,4	48	4,5	50	5	51,94	3,53	53,57	2,62
46,5	3	48	5	50	5,3	52	1	53,57	3,53
46,5	7,2	48	5,5	50	5,5	52	1,5	53,65	2,62
46,7	1	48	6	50	5,7	52	2	53,67	1,78
46,99	5,33	48	6,5	50	6	52	2,5	53,7	3,53
46,99	5,97	48	7	50	6,5	52	2,8	53,97	4,76
47	1	48	8	50	6,7	52	3	53,97	5,16
47	1,5	48	9	50	7	52	3,5	53,98	3,53
47	1,6	48	10	50	8	52	4	54	1
47	2	48	13	50	9	52	5	54	1,5
47	2,13	48	16	50	10	52	5,7	54	2
47	2,5	48	22	50	10,5	52	6	54	2,5
47	3	48,1	1,2	50	11	52	6,5	54	3
47	3,2	48,32	5,33	50	12	52	8	54	3,2
47	3,5	48,5	1,5	50	15	52	9	54	3,5
47	3,7	48,7	3,55	50	16	52	9,5	54	4
47	4	48,7	5,3	50,16	5,33	52	10	54	4,9
47	4,5	48,7	5,33	50,17	1,78	52	11	54	5
47	5	48,9	2,62	50,2	3	52	12	54	5,5
47	5,33	49	1	50,25	3,6	52,07	2,62	54	6
47	5,5	49	1,5	50,3	2,4	52,1	1	54	7
47	6	49	2	50,4	3,53	52,1	6,6	54	8
47	7	49	2,5	50,47	2,62	52,2	5,7	54,2	1,65
47	9	49	3	50,5	3	52,3	1,7	54,2	3
47	10	49	3,5	50,5	3,5	52,3	3,2	54,2	5,7
47,11	1	49	4	50,5	6,3	52,3	5,7	54,3	5,7
47,2	5,7	49	4,5	50,5	20	52,39	3,53	54,4	3,1
47,22	3,53	49	5	50,52	1,78	52,4	6,35	54,4	3,9
47,29	2,62	49	5,5	50,8	3,53	52,5	3,5	54,4	5,3
47,3	7,15	49	6	51	1,5	52,5	5	54,5	2,5
47,37	1,78	49	7	51	2	52,5	6,3	54,5	2,7
47,5	1	49	9	51	2,5	52,6	3	54,5	3
47,5	1,5	49,2	2,5	51	3	52,6	5,7	54,5	3,55
47,5	1,7	49,2	3	51	3,2	52,9	5,33	54,6	2,4
47,5	3,2	49,2	5,7	51	3,5	53	1	54,6	5,7
47,5	4	49,21	3,53	51	3,6	53	1,5	54,75	2
47,5	5,3	49,3	5,7	51	4	53	2	54,8	3,5
47,5	5,75	49,4	3,1	51	4,5	53	2,5	55	1
47,5	6,5	49,4	8	51	5	53	3	55	1,2
47,6	2,4	49,5	2	51	5,2	53	3,5	55	1,5
47,63	3,53	49,5	2,5	51	5,5	53	3,55	55	2

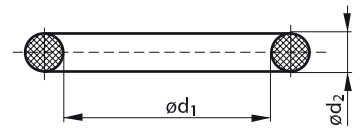

d1	d2	d1	d2	d1	d2	d1	d2	d1	d2
55	2,5	57	5,7	59,2	5,7	61	1,5	63	2,5
55	3	57	6	59,3	5	61	2	63	3
55	3,5	57	6,5	59,3	5,7	61	2,5	63	3,2
55	3,7	57	7	59,36	3	61	3	63	3,5
55	4	57	8	59,4	2,4	61	3,2	63	3,55
55	4,5	57	9,5	59,4	2,8	61	3,5	63	4
55	5	57	10	59,4	3,1	61	4	63	4,5
55	6	57,15	3,53	59,5	3	61	4,5	63	5
55	6,5	57,2	3	59,5	3,5	61	5	63	5,3
55	7	57,2	5,7	59,5	5	61	5,9	63	5,5
55	7,5	57,3	1,5	59,5	6	61	6	63	6
55	8	57,3	5,2	59,5	6,5	61	10	63	7
55	10	57,35	7	59,6	2,4	61	13	63	12
55,2	3	57,4	3,1	59,6	2,7	61,01	2,49	63,09	3,53
55,25	2,62	57,5	2,5	59,6	5,7	61,2	1,78	63,17	2,62
55,3	5,7	57,5	3,09	59,7	5,33	61,2	5,7	63,22	1,78
55,35	2,62	57,5	4,3	59,8	8,5	61,5	1	63,4	1
55,56	3,53	57,5	5,3	59,9	2,62	61,5	3,55	63,5	1
55,6	5,7	57,5	7	59,9	5,2	61,5	5,3	63,5	1,78
56	1,5	57,6	2,4	59,92	3,53	61,6	1	63,5	3,53
56	2	57,6	5,7	60	1	61,6	2,4	63,5	4
56	2,5	57,75	4	60	1,25	61,6	2,62	63,5	5
56	3	58	1	60	1,3	61,6	5,7	63,5	5,5
56	3,2	58	1,5	60	1,5	61,9	3,53	63,6	5,7
56	3,5	58	2	60	2	61,9	6,35	64	1,5
56	3,55	58	2,5	60	2,5	62	1,5	64	2
56	4	58	3	60	2,62	62	1,78	64	2,5
56	4,3	58	3,2	60	3	62	2	64	2,6
56	4,5	58	3,5	60	3,3	62	2,5	64	3
56	5	58	3,55	60	3,5	62	3	64	3,5
56	5,2	58	4	60	3,55	62	3,5	64	4
56	5,3	58	5	60	4	62	4	64	4,5
56	6	58	5,3	60	4,5	62	4,5	64	5
56	6,5	58	5,5	60	5	62	5	64	5,7
56	8	58	6	60	5,3	62	5,5	64	6
56	10	58	7	60	5,4	62	6	64	8
56	12	58	8	60	5,5	62	6,5	64,2	5
56,2	3	58	10	60	5,7	62	7	64,2	5,7
56,5	7	58,42	2,62	60	6	62	10	64,3	1,5
56,5	15	58,5	3	60	7	62	11	64,3	5,7
56,52	5,33	58,5	5,33	60	8	62	12	64,39	1,78
56,74	3,53	58,74	3,53	60	9	62,2	3	64,4	3,1
56,8	6	59	1,5	60	10	62,2	5,7	64,4	4
56,82	2,62	59	2	60	11	62,3	3,2	64,5	1,8
56,87	1,78	59	2,4	60	12	62,3	5,7	64,5	3
57	1,3	59	2,5	60	13	62,33	1,78	64,5	5,5
57	1,5	59	3	60	15	62,4	1	64,6	2,4
57	2	59	3,5	60	18	62,5	1	64,6	5,7
57	2,5	59	4	60,04	1,78	62,5	1,3	64,7	5,75
57	3	59	5	60,2	5,7	62,5	5	64,77	2,62
57	3,5	59	5,5	60,3	15	62,6	5,7	64,9	6,6
57	4	59	7	60,33	3,53	62,87	5,33	65	1,5
57	4,5	59	10	60,35	1,78	63	1,5	65	1,78
57	5	59,2	2	60,5	1,78	63	1,9	65	1,8
57	5,5	59,2	5,33	60,5	2	63	2	65	2

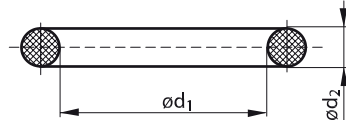

# Rozměrové řady FPM

d1	d2	d1	d2	d1	d2	d1	d2	d1	d2
65	2,5	66,87	3,53	69	4,5	71	2,5	73,14	3,09
65	2,75	67	1,5	69	5	71	3	73,39	5,33
65	3	67	2	69	5,3	71	3,5	73,5	1,78
65	3,5	67	2,5	69	5,7	71	3,55	74	1
65	3,55	67	2,7	69	6	71	4	74	1,5
65	3,8	67	2,8	69	7,5	71	4,5	74	1,8
65	4	67	3	69	8	71	5	74	2
65	4,5	67	3,5	69	11	71	5,3	74	2,5
65	4,8	67	3,55	69,2	5,7	71	8,5	74	3
65	5	67	4	69,22	5,33	71	9,5	74	3,15
65	5,3	67	4,3	69,3	5,7	71	10	74	3,3
65	5,5	67	5	69,4	1	71,12	2,62	74	3,5
65	6	67	5,3	69,4	2,8	71,2	5,7	74	4
65	7	67	5,33	69,4	3,1	71,44	3,53	74	4,5
65	7,5	67	6	69,4	5,2	71,5	1,5	74	5
65	8	67	7	69,44	3,53	71,5	4	74	5,7
65	9	67	8	69,5	1	71,5	4,5	74	6
65	10	67,2	3	69,5	3	71,88	3,48	74	7
65	10,5	67,2	5,7	69,5	3,5	72	1,5	74	7,5
65	12	67,2	5,77	69,5	13,5	72	2	74	8
65	13	67,5	4	69,52	2,62	72	2,5	74	10
65	20	67,54	3,09	69,57	1,78	72	3	74	14
65,09	5,34	67,6	2,4	69,6	2,4	72	3,5	74,14	2,62
65,1	3,53	67,95	2,62	69,6	5,7	72	4	74,2	5,7
65,35	1,55	68	1	69,85	3,53	72	4,5	74,3	2,62
65,5	1,5	68	1,5	69,9	3,17	72	5	74,3	3
65,5	1,55	68	1,7	70	1,5	72	5,5	74,3	5,7
65,5	3,5	68	1,8	70	2	72	6	74,4	3,1
65,5	15	68	2	70	2,5	72	6,99	74,5	3
65,6	5,3	68	2,4	70	3	72	7	74,6	3,53
66	1,5	68	2,5	70	3,37	72	8	74,6	5,7
66	1,8	68	3	70	3,5	72	9	74,63	5,33
66	2	68	3,5	70	4	72	10	75	1,5
66	2,5	68	4	70	4,5	72	11	75	1,78
66	3	68	4,5	70	4,6	72	12	75	2
66	3,5	68	5	70	5	72,19	5,33	75	2,5
66	3,8	68	5,5	70	5,5	72,2	5,7	75	2,75
66	4	68	6	70	5,7	72,4	5,33	75	3
66	4,5	68	7	70	6	72,5	3,5	75	3,5
66	5	68	10	70	6,5	72,62	3,53	75	3,55
66	6	68	15	70	7	72,69	2,62	75	4
66	6,5	68,2	4,24	70	7,5	72,76	1,78	75	4,5
66	7,5	68,26	3,53	70	8	73	1,5	75	4,9
66	8	68,3	1,5	70	10	73	1,78	75	5
66	9,5	68,5	2,5	70	11	73	2	75	5,3
66,04	1,78	68,5	5	70	15	73	2,5	75	5,5
66,04	5,33	68,8	3,5	70	17,5	73	3	75	6
66,27	3,53	69	1,5	70	20	73	3,5	75	7
66,35	2,62	69	2	70,2	5,7	73	3,55	75	7,5
66,4	1,78	69	2,5	70,5	2,4	73	4	75	8
66,5	2,5	69	2,65	70,5	5	73	4,5	75	9
66,5	3,5	69	3	70,6	5,7	73	5	75	10
66,6	5,7	69	3,5	71	1,5	73	5,3	75	16
66,67	3,53	69	3,55	71	1,8	73,02	3,53	75	25
66,7	3,2	69	4	71	2	73,03	7,92	75,57	5,33

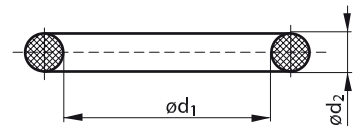

d1	d2	d1	d2	d1	d2	d1	d2	d1	d2
75,6	5,9	78,5	2,5	80,6	2,62	83	3,5	85,5	1
75,7	9,5	78,5	6	80,8	2,3	83	4	85,5	2,5
75,8	3,53	78,74	5,33	80,8	2,6	83	4,5	85,6	3,2
75,87	2,62	78,97	3,53	81	1,5	83	5	85,7	3,09
75,92	1,78	79	1,25	81	2	83	5,5	86	1,5
76	1,5	79	1,5	81	2,5	83	9	86	1,7
76	2	79	1,78	81	3	83,05	3,51	86	2
76	2,5	79	2	81	3,5	83,8	2,62	86	2,5
76	3	79	2,5	81	4	84	1,5	86	2,7
76	3,5	79	3	81	4,5	84	2	86	3
76	4	79	3,5	81	5	84	2,5	86	3,5
76	4,22	79	4	81	6	84	3	86	4
76	4,5	79	5	81	7	84	3,5	86	4,1
76	4,76	79	5,7	81	14	84	4	86	4,5
76	5	79	6	81,2	5,7	84	5	86	5
76	6	79	7	81,5	1,5	84	5,7	86	6
76	7,65	79,2	5,7	81,5	6	84	6	86	7
76	8	79,3	5,3	81,7	7	84	8	86	7,5
76	10	79,3	5,7	81,92	5,33	84	10	86	8
76	11	79,4	3,1	82	1,5	84,2	5,7	86	12
76	13	79,4	4,75	82	1,78	84,3	5,7	86,3	2,6
76	15	79,5	3	82	2	84,4	3,1	86,5	3
76,2	6,8	79,5	7	82	2,4	84,5	3	86,6	1,2
76,3	2,4	79,6	5,2	82	2,5	84,5	3,5	86,7	1,78
77	1,5	79,6	5,7	82	3	84,6	3,5	86,7	3
77	2	79,77	5,33	82	3,5	84,6	5,7	87	1
77	2,5	80	1,25	82	4	84,86	1,78	87	1,5
77	3	80	1,3	82	4,5	85	1	87	1,78
77	3,5	80	1,5	82	5	85	1,5	87	2
77	4	80	1,75	82	5,5	85	1,78	87	2,5
77	4,3	80	2	82	6,5	85	1,8	87	3
77	5	80	2,5	82	7	85	2	87	3,5
77	10	80	2,62	82	7,5	85	2,5	87	4
77,1	2,6	80	2,8	82	8	85	2,62	87	4,4
77,2	1,25	80	3	82	10	85	3	87	5
77,2	5,7	80	3,2	82,14	3,53	85	3,5	87	6
77,4	6,6	80	3,5	82,2	2,62	85	3,55	87	7
77,5	2,62	80	3,55	82,2	5,7	85	4	87	9
77,5	3,55	80	3,8	82,22	2,62	85	4,5	87,1	2,4
77,5	5,3	80	4	82,28	1,78	85	4,9	87,2	2,5
78	1,2	80	4,5	82,5	2	85	5	87,2	2,8
78	1,5	80	4,8	82,5	3,55	85	5,3	87,2	5,7
78	2	80	5	82,5	4	85	5,5	87,5	3,55
78	2,5	80	5,3	82,5	5	85	6	87,5	5
78	3	80	5,5	82,5	5,3	85	6,5	87,5	5,3
78	3,5	80	6	82,57	1,8	85	7	87,5	6,2
78	4	80	6,5	82,71	3,09	85	8	88	1,5
78	4,3	80	8	82,8	5	85	10	88	2
78	4,5	80	10	82,87	5,33	85	12	88	2,5
78	5	80	12	82,9	2	85	14	88	3
78	5,5	80	15	83	1	85	16	88	3,5
78	6	80	16,5	83	1,5	85,09	5,33	88	4
78	10	80,5	1,75	83	2	85,3	1	88	5
78	13	80,5	5	83	2,5	85,32	3,53	88	5,5
78,5	2	80,5	7	83	3	85,34	1,78	88	5,7

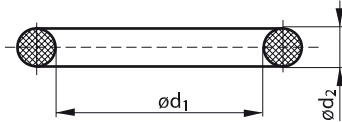

# Rozměrové řady FPM

d1	d2	d1	d2	d1	d2	d1	d2	d1	d2
88	6	90	5,3	93	1,5	95	5,5	98	6
88	7,5	90	5,5	93	2	95	6	98	7,5
88	8	90	6	93	2,5	95	6,3	98	8
88	12	90	6,3	93	2,8	95	7	98	9
88	15	90	7	93	3	95	7,5	98	10
88	21	90	7,5	93	3,5	95	8	98	12
88,1	3,6	90	8	93	4	95	10	98,02	1,5
88,22	2,62	90	8,5	93	5	95	12	98,02	3,53
88,27	5,33	90	9	93	6	95	14	98,05	1,78
88,3	7	90	10	93	6,5	95	15	98,5	1,5
88,49	5,57	90	11	93	12	95,25	4,76	98,5	3,5
88,5	3,53	90	14	93,1	1,78	96	1,5	98,5	5,3
88,5	10	90	15	93,2	9,5	96	1,7	99	1,5
88,57	2,62	90,3	4	93,5	2	96	2	99	2
88,62	1,78	90,5	1,78	93,5	4,5	96	2,5	99	2,5
88,9	2,4	90,5	5	93,75	2	96	3	99	3
88,9	15	90,8	1,25	94	1	96	3,5	99	3,5
89	1,5	91	1,5	94	1,5	96	4	99	4
89	2	91	2	94	2	96	4,5	99	4,5
89	2,4	91	2,5	94	2,3	96	5	99	5
89	2,5	91	3	94	2,5	96	5,33	99	5,5
89	3	91	3,5	94	3	96	6	99	5,7
89	3,5	91	4	94	3,5	96	8	99	6
89	4	91	5	94	4	96,4	3,1	99	7
89	4,5	91	8	94	4,5	96,5	1,5	99	8
89	5	91,2	5,7	94	5	96,5	6,5	99	12
89	5,7	91,4	3,1	94	5,5	97	1,5	99,1	2,4
89	6	91,44	5,33	94	5,7	97	2	99,2	5,7
89	7	91,44	7	94	7	97	2,5	99,3	5,7
89	8	91,45	3,53	94	8	97	3	99,4	3,1
89	11	91,67	1,78	94	9	97	3,5	99,4	6,3
89	12	91,67	3,53	94	10,5	97	3,55	99,5	3
89	16	91,7	1,78	94	20	97	3,8	99,5	4,5
89,1	5,8	92	1	94,2	2,5	97	4	99,5	5
89,2	3	92	1,5	94,2	5,7	97	5	99,6	5,7
89,2	5,7	92	2	94,3	5,7	97	5,5	99,95	3,4
89,3	5,7	92	2,5	94,4	3,1	97	7	100	1
89,4	3,1	92	3	94,5	3	97,2	5,7	100	1,5
89,5	2,2	92	3,5	94,6	5,7	97,5	1,75	100	2
89,5	2,5	92	4	94,62	5,33	97,5	3	100	2,5
89,5	3	92	4,5	94,84	3,53	97,5	4,5	100	3
89,6	3,15	92	5	94,93	2,62	97,5	5	100	3,5
89,6	5,7	92	5,3	94,97	1,78	97,5	5,3	100	3,55
89,69	5,33	92	5,5	95	1,5	97,5	5,5	100	4
90	1	92	6	95	1,78	97,79	5,33	100	4,5
90	1,5	92	7,5	95	1,8	97,79	6,33	100	4,7
90	2	92	8	95	2	98	1,5	100	5
90	2,5	92	8,5	95	2,5	98	2	100	5,3
90	3	92	10	95	3	98	2,5	100	5,33
90	3,5	92,1	1	95	3,5	98	3	100	5,5
90	3,55	92,2	5,7	95	3,55	98	3,5	100	5,8
90	4	92,5	1,6	95	4	98	4	100	6
90	4,5	92,5	3,55	95	4,5	98	4,5	100	7
90	4,6	92,5	4,5	95	5	98	5	100	7,5
90	5	92,5	5,3	95	5,3	98	5,5	100	8

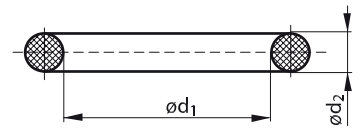

d1	d2	d1	d2	d1	d2	d1	d2	d1	d2
100	10	103	4	105	10	108	4	110	15
100	12	103	4,5	105	14	108	5	110	20
100	12,5	103	5	105	15	108	5,3	110,3	2,4
100	14,5	103	5,3	105,1	2	108	5,8	110,4	3,09
100	16	103	6	105,1	4,5	108	6	110,49	5,33
100,2	5,7	103	9	105,5	1,6	108	7	110,72	3,53
100,5	4,5	103	10	105,5	2,4	108	8	110,74	1,78
100,5	5,33	103	12	105,5	2,7	108	10	111	1,78
100,8	2,8	103,25	1,6	105,5	5	108	11	111	2,5
100,8	3,09	103,5	4	105,5	6	108,3	3,8	111	3
100,97	5,33	103,5	4,5	106	1	108,8	5,8	111	3,5
100,97	6,99	103,6	9	106	2	108,8	8,4	111	4
101	1,5	104	1,5	106	2,5	109	2	111	5
101	2	104	1,78	106	2,62	109	2,4	111	6
101	2,5	104	2,5	106	3	109	2,5	111	7,5
101	2,55	104	3	106	3,5	109	2,8	111	15
101	3	104	3,5	106	3,55	109	3	111,2	1,8
101	3,5	104	4	106	4	109	3,5	111,6	5,7
101	4	104	5	106	4,2	109	3,55	111,8	3,53
101	4,5	104	5,5	106	4,5	109	4	112	1,5
101	5	104	5,7	106	5	109	4,5	112	1,78
101	6	104	6	106	5,3	109	5	112	2
101	7	104	8	106	5,5	109	5,3	112	2,5
101,2	3,53	104	13	106	6	109	5,5	112	3
101,2	5,7	104	16	106	6,3	109	5,7	112	3,5
101,27	2,62	104,14	5,33	106	7	109	5,8	112	3,55
101,27	2,67	104,2	3	106	8	109,1	2,4	112	4
101,3	7,2	104,2	5,7	106	10	109,16	4,75	112	5
101,34	1,78	104,3	5,7	106	12	109,16	5	112	6
101,5	3	104,37	3,53	106,2	3	109,2	5,7	112	6,3
101,5	3,53	104,4	1,78	106,5	4,75	109,3	5,7	112	7
101,5	5,7	104,4	3,1	106,5	4,8	109,4	3,1	112	8
101,6	3,2	104,5	3	107	2,5	109,5	2	112,6	2,62
101,6	5,7	104,5	3,5	107	3	109,5	3	113	2
101,78	1,78	104,5	6	107	3,5	109,54	5,33	113	2,5
101,8	3,4	104,6	5,7	107	4	109,6	5,7	113	3
102	2	104,8	5,33	107	4,3	110	1,5	113	3,5
102	2,5	105	1,5	107	4,5	110	2	113	4
102	3	105	2	107	5	110	2,25	113	5
102	3,5	105	2,5	107	6	110	2,5	113	8
102	4	105	3	107	7	110	3	113	22
102	5	105	3,5	107	8	110	3,5	113,02	2,62
102	5,5	105	4	107	9	110	4	113,5	5,33
102	14	105	4,5	107	10	110	4,5	113,5	6,8
102,5	2,4	105	5	107	14	110	4,72	113,67	5,33
102,5	3	105	5,5	107	15	110	5	113,67	6,99
102,5	4	105	5,8	107,32	5,33	110	5,5	113,8	3,53
103	1,5	105	5,9	107,54	3,53	110	6	113,8	6,99
103	1,6	105	6	107,6	3,6	110	6,5	113,9	3,53
103	1,8	105	6,5	107,6	5,8	110	7	113,97	2,49
103	2	105	7	107,63	2,62	110	7,5	113,98	2,62
103	2,5	105	7,25	107,7	1,78	110	8	114	1,3
103	3	105	7,5	108	2,5	110	10	114	1,6
103	3,5	105	9	108	3	110	11	114	1,78
103	3,55	105	9,5	108	3,5	110	12	114	2,5



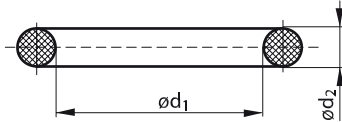

# Rozměrové řady FPM

d1	d2	d1	d2	d1	d2	d1	d2	d1	d2
114	3	116	2,5	119	5,7	122	3,5	124,4	3,1
114	3,5	116	3	119	6,2	122	3,55	124,5	2
114	4	116	3,5	119	8	122	4	124,5	3
114	4,6	116	4	119	10	122	4,5	124,6	3,5
114	5	116	5	119,2	5,2	122	5	124,6	5,7
114	5,5	116	5,5	119,2	5,7	122	5,3	124,6	6,99
114	5,7	116	6	119,3	5,7	122	5,5	124,8	1,78
114	5,8	116	7	119,4	3,1	122	6	125	1,5
114	6	116	7,5	119,5	3	122	8	125	1,8
114	6,5	116	10	119,5	7	122	10	125	2
114	7	116	14	119,6	5,7	122	18	125	2,5
114	8	116,24	6,99	120	2	122	20	125	2,55
114	9	116,3	5,7	120	2,5	122,2	5,33	125	3
114	10	116,7	4,4	120	3	122,5	2	125	3,2
114	10,5	116,84	5,33	120	3,2	123	2,5	125	3,5
114	12	116,84	6,99	120	3,5	123	3	125	3,55
114	14	117	2,5	120	4	123	3,3	125	4
114	17	117	2,75	120	4,3	123	3,5	125	5
114,2	5,7	117	3	120	4,5	123	4	125	5,3
114,3	4,7	117	3,5	120	5	123	5	125	6
114,3	5,7	117	4	120	5,45	123	6	125	6,5
114,3	15	117	4,35	120	5,5	123	6,3	125	6,6
114,4	3,1	117	5	120	6	123	6,5	125	7
114,4	3,53	117	5,7	120	6,5	123	7	125	7,5
114,4	3,8	117	7	120	7	123	12	125	8
114,5	3	117	8	120	7,5	123	13	125	8,5
114,5	5,34	117,07	3	120	8,5	123	15	125	10
114,6	5,7	117,07	3,53	120	10	123,2	5,33	125	12,5
114,7	6,99	117,1	1,78	120	16	123,2	6,99	125,9	3
115	2	117,17	5,33	120	20	123,4	5,33	126	2,2
115	2,5	117,48	5,33	120,02	5,33	123,42	3,53	126	2,4
115	3	117,5	2,7	120,02	6,99	123,44	1,78	126	2,5
115	3,1	118	1,78	120,1	5,33	123,7	6,99	126	3
115	3,5	118	2	120,25	3,53	123,8	3,17	126	3,5
115	3,55	118	2,5	120,3	3,5	123,8	3,2	126	4
115	3,6	118	2,7	120,33	2,62	123,8	5,33	126	4,5
115	4	118	3	120,4	1,78	124	2	126	5
115	4,1	118	3,5	120,5	6,8	124	2,5	126	5,5
115	4,5	118	3,55	120,5	12	124	3	126	7
115	5	118	4	120,6	1,6	124	3,2	126	10
115	5,3	118	4,3	120,6	2	124	3,5	126,37	5,33
115	5,5	118	4,5	120,7	5,33	124	4	126,37	6,99
115	6	118	5	120,82	2,62	124	4,5	126,5	3
115	7	118	5,3	121	2,5	124	5	126,5	5,1
115	7,5	118	6	121	3	124	5,4	126,57	5,33
115	8	118	10	121	3,5	124	6	126,6	3,53
115	8,5	118	13	121	4	124	7	126,67	2,62
115	9	118,4	1,78	121	5	124	8	126,7	7
115	10	118,5	3	121,5	1,2	124	17	126,76	1,78
115	15	119	2,5	121,5	5,7	124	18	126,9	6,4
115	20	119	3	122	1,25	124	29	127	2,5
115,2	2,5	119	3,5	122	1,3	124,1	6,99	127	3
115,5	3,5	119	4	122	2	124,1	8,4	127	3,5
115,7	5,7	119	5	122	2,5	124,2	5,7	127	4
115,8	5,8	119	5,34	122	3	124,3	5,7	127	5

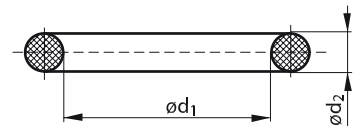

d1	d2	d1	d2	d1	d2	d1	d2	d1	d2
127	5,33	130	3,5	132,72	6,99	135	4,5	138	30
127	8	130	4	132,8	5,8	135	5	138,94	1,78
127,5	3	130	4,2	132,94	3,53	135	6	139	2,5
127,5	6,8	130	4,3	133	1,5	135	7	139	3
128	2	130	4,5	133	2,5	135	7,5	139	3,5
128	2,5	130	5	133	2,62	135	8	139	4
128	3	130	5,5	133	3	135	10	139	6
128	3,5	130	6	133	3,2	135,7	3,53	139	7
128	3,55	130	6,35	133	3,25	135,76	1,78	139,07	5,33
128	4	130	7	133	3,5	135,9	5,33	139,07	6,99
128	4,5	130	7,5	133	3,7	135,9	6,99	139,2	5,7
128	5	130	8	133	4	136	2	139,2	6
128	5,3	130	10	133	4,4	136	2,3	139,27	2,62
128	6	130	10,8	133	4,5	136	2,5	139,3	3,53
128	6,6	130	12	133	5	136	3	139,3	5,7
128	7,5	130	15	133	7	136	3,5	139,38	2,62
128	8,5	130	20	133	10	136	3,55	139,4	3,1
128	'9	130,18	5,33	133	12	136	3,8	139,4	3,15
128	10	130,4	2,8	133	13	136	4	139,5	3
128	13	131	1,7	133,04	2,62	136	4,25	139,5	4
128	15,5	131	2,4	133,07	1,78	136	5	139,6	5,7
128,2	3,53	131	2,5	133,3	6,4	136	5,3	139,7	5,33
128,5	3	131	3	133,35	5,33	136	5,5	139,7	15
128,5	5,1	131	3,5	133,5	4	136	6	140	1,78
129	1,78	131	4	133,5	7	136	7	140	1,9
129	2	131	4,4	133,6	2,2	136	8	140	2
129	2,5	131	4,5	133,6	5,8	136	12	140	2,1
129	2,62	131	5	133,8	8,4	136,08	2,62	140	2,5
129	3	131	5,3	134	2,5	136,12	3,53	140	2,8
129	3,5	131	10	134	3	136,5	1,78	140	3
129	4	131,5	4,5	134	3,5	136,53	5,33	140	3,15
129	5	131,8	1,78	134	4	137	2,5	140	3,5
129	5,5	132	1,5	134	4,5	137	3	140	3,55
129	6	132	1,6	134	5	137	3,5	140	3,75
129	7	132	1,7	134	5,8	137	4	140	3,8
129,2	5,7	132	1,78	134	6	137	4,5	140	4
129,3	5,7	132	2	134	6,8	137	5	140	4,3
129,4	1,78	132	2,5	134	7	137	6	140	4,5
129,4	3,1	132	3	134,1	8,4	137	6,5	140	5
129,4	3,15	132	3,5	134,2	4	137	7	140	5,3
129,5	3	132	3,55	134,2	5,7	137	8	140	6
129,5	4	132	4	134,3	5,7	137,5	2,5	140	7
129,5	5	132	4,5	134,4	3,1	138	1,9	140	7,5
129,5	5,5	132	5	134,5	3	138	2	140	8
129,54	5,33	132	5,3	134,5	4,5	138	2,1	140	12
129,54	6,99	132	5,8	134,5	5	138	2,5	140	15
129,6	5,7	132	6	134,5	6,99	138	3	140,5	2,4
129,77	3,53	132	7	134,6	5,7	138	3,5	140,5	4,5
130	1	132	8	135	1,5	138	4	141	1,9
130	1,5	132,5	1,6	135	2	138	5	141	2,4
130	1,78	132,5	2,62	135	2,5	138	5,3	141	2,5
130	2	132,5	2,85	135	2,55	138	6	141	3
130	2,5	132,5	3	135	3	138	8	141	3,5
130	3	132,5	3,5	135	3,5	138	10	141	4
130	3,15	132,72	5,33	135	4	138	19	141	5

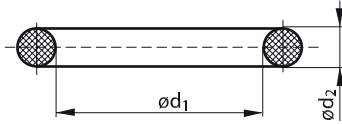

# Rozměrové řady FPM

d1	d2	d1	d2	d1	d2	d1	d2	d1	d2
141	5,8	144,5	3	148	6	151,64	1,78	155	6
141	7	144,6	5,7	148	7	151,77	5,33	155	6,4
141,5	3	145	1,5	148	8	151,77	6,99	155	7
142	1,6	145	2,5	148	8,4	151,99	3,53	155	7,5
142	2,5	145	3	148	10	152	2,5	155	8
142	3	145	3,5	148,2	5,8	152	3	155	10
142	3,5	145	3,55	148,46	1,78	152	3,5	155	15
142	4	145	4	148,5	4	152	4	155,34	3,53
142	5	145	4,2	148,5	7,5	152	5	155,5	6
142	5,33	145	4,5	148,6	5,33	152	7	155,5	7
142	5,8	145	5	148,6	6,99	152	7,5	155,6	6,99
142	6	145	5,3	148,82	3,53	152	10	156	2
142	7	145	5,5	149	2	152	12	156	2,5
142	7,5	145	5,7	149	2,5	152,07	2,62	156	3
142	10	145	6	149	3	152,2	5,5	156	3,5
142,11	1,78	145	7	149	3,5	152,5	2,5	156	4
142,24	5,33	145	7,5	149	4	152,5	7	156	5
142,24	6,99	145	8	149	5	153	2	156	5,8
142,47	3,53	145	10	149	7	153	3	156	6
142,5	5	145,29	1,78	149,1	8,4	153	3,5	156	10
142,7	6,99	145,42	5,33	149,2	3	153	4	156	12
142,8	5,8	145,42	6,99	149,2	3,2	153	4,5	156	16
142,88	5,33	145,45	6,55	149,2	5,7	153	5	156,5	7
143	1,6	145,52	5,33	149,2	6,2	153	6	156,88	1,5
143	2	145,65	3,53	149,23	5,33	153	10	157	1,5
143	2,5	145,72	2,62	149,3	5,7	153,5	1,6	157	3
143	3	145,77	1,78	149,5	2	153,5	3	157	3,5
143	3,5	146	2	149,5	3	153,5	5	157	4
143	3,97	146	2,5	149,6	5,7	153,5	6,8	157	4,5
143	4	146	3	150	2	154	3	157	5
143	5	146	3,5	150	2,5	154	3,5	157	5,8
143	5,5	146	4	150	3	154	3,8	157	6
143	5,7	146	4,5	150	3,5	154	4	157	8,3
143	7	146	5	150	3,55	154	5	157	10,5
143	8	146	6	150	4	154	6	157	20
143	10	146	7	150	4,2	154	7	157,5	5
143,3	5,7	146	8	150	4,4	154	10	158	1,78
143,5	1,6	146	12	150	4,5	154,1	8,4	158	3
143,5	4	146,05	5,33	150	5	154,2	5,7	158	3,5
144	2	146,5	1,78	150	5,3	154,3	5,7	158	4
144	2,5	147	1,5	150	5,4	154,4	3,1	158	4,3
144	3	147	1,78	150	5,5	154,5	3	158	5
144	3,5	147	2,5	150	6	154,81	1,78	158	6
144	3,8	147	3	150	6,35	155	1,7	158	7
144	4	147	3,5	150	7	155	2,5	158	8
144	4,5	147	4	150	7,5	155	3	158	12
144	5	147	5	150	8	155	3,2	158,12	2,62
144	5,7	147	15	150	9	155	3,5	158,12	5,33
144	6	148	2	150	10	155	4	158,12	6,99
144	8	148	2,5	150	15	155	4,5	158,35	3,53
144,1	8,4	148	3	151	3	155	5	158,41	2,62
144,2	5,7	148	3,5	151	3,5	155	5,3	158,5	3
144,3	5,7	148	4	151	4	155	5,33	158,75	6,35
144,4	3,1	148	5	151	5	155	5,5	158,86	2,62
144,5	1,78	148	5,5	151,5	1,78	155	5,7	159	3

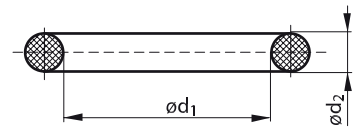

d1	d2	d1	d2	d1	d2	d1	d2	d1	d2
159	3,5	162	11	166	5	170	6	174,3	5,7
159	4	162,5	3,53	166	6	170	6,5	174,32	6,99
159	5	163	2,62	166,7	6,99	170	7	174,5	3
159	6	163	3	166,75	2	170	7,5	174,6	6,99
159	7	163	3,5	167	2,5	170	8	175	2
159,1	8,4	163	4	167	3	170	8,5	175	2,5
159,2	5,7	163	5	167	3,5	170	9,6	175	3
159,2	7	163	6	167	4	170	10	175	3,5
159,24	2,62	163	9	167	5	170	15	175	3,55
159,3	5,34	163,6	2,2	167	6	170,3	4,7	175	4
159,3	5,7	164	3	167	7	170,69	1,78	175	5
159,4	3,1	164	3,5	167	8	170,82	5,33	175	5,3
159,5	3	164	4	167,51	1,78	170,82	6,99	175	6
159,5	6,99	164	4,2	167,7	5,33	171	2,5	175	7
160	2	164	5	168	2,4	171	3	175	8
160	2,5	164	6	168	3	171	3,5	175	25
160	3	164	7	168	3,5	171	4	175,5	3
160	3,5	164	12	168	4	171	5	176	2,7
160	3,55	164,1	8,2	168	4,5	171	5,7	176	3
160	4	164,1	8,4	168	5	171	7	176	3,5
160	4,5	164,2	5,7	168	6	171	11	176	3,6
160	5	164,3	5,7	168	7	171,05	3,53	176	4
160	5,25	164,34	1,78	168	8	171,13	2,62	176	4,5
160	5,3	164,4	3,1	168	10	171,4	3,2	176	4,8
160	5,5	164,47	5,33	168	12	172	2,5	176	5
160	6	164,47	6,99	168	12,7	172	3	176	6
160	7	164,5	3	168,3	5,7	172	3,5	176,2	7
160	7,2	164,7	3,53	168,3	6,99	172	4	176,8	3,5
160	7,5	164,78	2,62	168,3	15	172	4,5	176,8	3,6
160	7,7	165	2	168,5	6,25	172	5	177	3
160	8	165	2,4	168,7	8,6	172	6	177	3,5
160	9	165	2,5	169	2,4	172	6,3	177	4
160	10	165	3	169	3	172	7	177	5
160	12	165	3,5	169	3,5	172	8	177	5,5
160	16	165	3,55	169	4	172,5	2,5	177	7
161	2,62	165	4	169	5	173	2,1	177	9
161	3	165	4,5	169	5,7	173	3	177,17	5,33
161	3,5	165	5	169	6	173	3,5	177,17	6,99
161	4	165	5,3	169	15	173	4	177,4	3,53
161	5	165	5,5	169,1	8,4	173	5	177,4	5,5
161,16	1,78	165	6	169,2	5,7	173	6	177,47	2,62
161,3	5,33	165	6,5	169,2	6,2	173	7	177,8	4,7
161,9	6,99	165	7	169,3	5,7	173,5	5	177,8	4,76
162	2	165	7,5	169,5	3	173,87	1,78	177,8	6,35
162	2,3	165	8	170	1,78	174	2,5	177,8	6,6
162	3	165	10	170	2	174	3	177,9	8
162	3,15	165	14	170	2,5	174	3,5	178	2
162	3,5	165	16	170	2,62	174	4	178	3
162	3,53	165	20	170	3	174	5	178	3,5
162	4	165,1	3,17	170	3,5	174	5,25	178	4
162	5	165,4	5,33	170	3,55	174	5,33	178	4,5
162	5,33	166	1,78	170	4	174	6	178	5
162	6	166	3	170	4,5	174	7	178	6
162	7	166	3,5	170	5	174,1	8,4	178	6,5
162	8	166	4	170	5,3	174,2	5,7	178	7

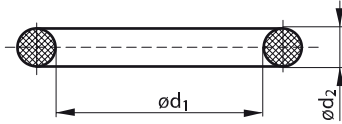

# Rozměrové řady FPM

d1	d2	d1	d2	d1	d2	d1	d2	d1	d2
178	8	182,52	6,99	187	3,5	191	4	195	4,3
178	8,5	183	3	187	4	191	5	195	5
178	8,6	183	3,5	187	5	191	5,5	195	5,3
178	9	183	4	187	7	191	6	195	5,5
178	9,5	183	7	187,3	6,99	191	8	195	6
178	10	183	8	187,5	15	191,1	6	195	7,5
178	12	183	10	187,62	2,62	191,2	6	195	8
179	2,5	183,5	3	187,74	3,53	192	1,78	195	9
179	3	183,5	8	187,87	5,33	192	2	195	10
179	3,5	183,52	5,33	188	1,5	192	2,5	196	1,6
179	4	183,52	6,99	188	2	192	3	196	3
179	4,5	183,75	3,53	188	3	192	3,5	196	3,3
179	5	183,83	2,62	188	3,5	192	4	196	3,5
179	6	184	3	188	4	192	4,5	196	3,53
179	10	184	3,5	188	5	192	5	196	4
179,1	8,4	184	4	188	6	192	5,33	196	4,5
179,2	5,7	184	4,3	188	15	192	7	196	5
179,3	5,7	184	5	189	3	192	8	196	6
179,4	3,1	184	5,7	189	3,5	192,22	6,99	196	6,5,5
179,5	3	184	6	189	4	192,3	4,7	196	7
179,5	4,5	184	6,3	189	4,5	192,8	3,53	196,22	5,33
180	1,5	184	7	189	5	193	2	196,22	6,99
180	3	184	8	189	5,33	193	2,62	196,44	3,53
180	3,5	184	15	189	8	193	3	196,44	5,33
180	3,55	184	16	189,1	8,4	193	3,5	196,53	2,62
180	4	184,1	8,4	189,2	3,1	193	4	197	3
180	4,5	184,15	6,35	189,2	5,7	193	5	197	3,5
180	5	184,2	5,7	189,3	5,7	193	6	197	4
180	5,3	184,3	5,7	189,5	3	193,5	3	197	4,5
180	5,5	184,5	3	189,5	4,5	193,5	5	197	5
180	6	185	2	189,87	5,33	193,7	6,5	197	13
180	6,5	185	3	189,87	6,99	193,7	6,99	198	3
180	7,5	185	3,05	190	2	194	2	198	3,5
180	8	185	3,5	190	2,7	194	3	198	3,8
180	9	185	3,55	190	3	194	3,5	198	4
180	10	185	4	190	3,5	194	4	198	5
180	12	185	4,5	190	3,55	194	5	198	6
180	14	185	5	190	4	194	5,33	198	7
181	2	185	5,3	190	4,5	194	6,1	198	7,5
181	3	185	5,5	190	5	194	7	198	8
181	3,5	185	6	190	5,3	194	16	198	10
181	4	185	7	190	5,5	194,1	6,4	198	17
181	5	185	7,5	190	5,7	194,1	8,4	199	3
181	6,35	185	8	190	6	194,2	5,7	199	3,5
181	6,99	185	10	190	6,3	194,3	5,7	199	4
181,8	2,4	185,4	5,33	190	7	194,5	2	199	5
182	3	186	3	190	8	194,5	3	199,1	8,4
182	3,5	186	3,5	190	8,5	194,5	5,34	199,2	5,7
182	4	186	4	190	10	195	2	199,3	3
182	5	186	4,5	190	25	195	2,5	199,3	5,7
182	5,7	186	5	190,1	3,53	195	3	199,4	3,1
182	6	186	6	190,18	2,62	195	3,2	199,5	3
182	7	186	7	190,5	3,17	195	3,5	199,8	6,99
182	8	186,5	8,5	191	3	195	3,55	200	1,78
182,5	8	187	3	191	3,5	195	4	200	2

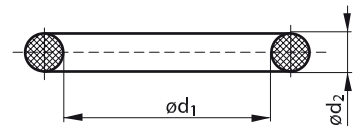

d1	d2	d1	d2	d1	d2	d1	d2	d1	d2
200	3	204	4,5	208	7,5	213	4	218	5,33
200	3,5	204	5	208	8	213	5	218	5,8
200	3,55	204	5,5	208	8,5	213	7	218	6
200	4	204	6	208	9	213	8,5	218	7
200	4,3	204	13	208,92	5,33	214	2	218	7,2
200	4,5	204	15	208,92	6,99	214	3	218	12
200	5	204,1	8,4	209	3	214	3,5	218,5	4,5
200	5,3	204,2	5,7	209	3,5	214	4	219	3
200	5,5	204,5	3	209	4	214	4,5	219	3,5
200	5,6	204,6	5,2	209	5	214	5	219	4
200	6	205	2	209	7	214	8,4	219	4,5
200	6,3	205	3	209,1	8,4	214,2	5,7	219	5
200	6,5	205	3,5	209,14	3,53	214,3	5,7	219	16
200	7	205	3,6	209,2	5,7	215	3	219,1	8,4
200	8	205	4	209,23	2,62	215	3,5	219,2	5,7
200	10	205	5	209,3	5,7	215	4	219,3	5,7
200	12	205	5,5	209,5	3	215	4,5	219,5	3
200,5	8,4	205	6	210	2	215	5	219,5	5,33
201	3	205	7	210	2,5	215	5,7	220	2
201	3,5	205	7,3	210	3	215	5,8	220	3
201	4	205	7,5	210	3,05	215	6	220	3,5
201	5	205	8	210	3,5	215	7	220	4
201	6	205	15	210	4	215	8	220	4,3
201	9	205	20	210	4,5	215	10	220	5
201	10	205,3	6	210	5	215	20	220	6
201	12	205,5	5,34	210	5,15	215,17	2,62	220	6,5
202	3	206	3	210	5,5	215,27	2,62	220	7
202	3,5	206	3,5	210	5,8	215,27	5,33	220	7,5
202	3,6	206	4	210	6	215,27	6,99	220	8
202	4	206	5	210	6,5	215,49	3,53	220	10
202	5	206	6	210	7	215,58	2,62	220	14
202	5,5	206	6,99	210	8	215,67	5,33	220,83	3,53
202	6	206	7	210	10	215,9	6,35	221	3
202	7	206	8	210	11	216	2	221	3,5
202	12,5	206	10	210	22	216	3	221	4
202	12,7	206	12	211	3	216	3,5	221	5
202,57	5,33	206,5	8	211	3,5	216	4	221	6
202,57	6,99	207	2	211	4	216	5	221	7
202,79	3,53	207	3	211	5	216	6	221,5	5,7
202,87	2,62	207	3,5	211	12	216	8	221,62	5,33
203	3	207	3,6	212	2,5	217	3	221,62	6,99
203	3,5	207	4	212	3	217	3,5	221,84	3,53
203	4	207	5	212	3,5	217	3,7	221,93	2,62
203	5	207	7	212	4	217	4	222	3
203	6	207,5	5,5	212	5	217	5	222	3,5
203	6,3	207,5	7,5	212	6	217	5,2	222	4
203	6,35	208	3	212	6,3	217	6	222	5
203	7	208	3,5	212	6,5	217	8	222	6
203	8	208	4	212	7	217,5	4	222	7
203,2	3,2	208	4,5	212	8	218	3	222	18
203,2	11	208	5	212	10	218	3,5	222,4	12,7
203,5	6	208	5,34	212	12	218	4	223	3
204	3	208	6	213	2,4	218	4,5	223	3,5
204	3,5	208	6,65	213	3	218	5	223	4
204	4	208	7	213	3,5	218	5,3	223	5

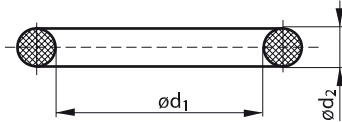

# Rozměrové řady FPM

d1	d2	d1	d2	d1	d2	d1	d2	d1	d2
223	7	229	3	234,63	2,62	240	5,7	245	8
224	3	229	3,5	235	3	240	6	245	10
224	3,5	229	4	235	3,5	240	6,5	245	11
224	3,8	229	4,3	235	4	240	7	245	12
224	4	229	5	235	5	240	8	245,2	5,7
224	5	229	6	235	6	240	10	246	3
224	6	229	12	235	7	240	11	246	3,5
224	6,3	229,1	8,4	235	8	240	12	246	4
224	7	229,2	5,7	235	10	240	15	246	5
224	8,4	229,3	5,7	235	15	240,39	3,53	246	7
225	2,5	229,5	3	235	15,9	240,67	5,33	246	5
225	2,8	230	2	236	3	240,67	6,99	247	3
225	3	230	3	236	3,5	240,89	3,53	247	3,5
225	3,5	230	3,5	236	4	240,98	2,62	247	4
225	4	230	4	236	5	241	3	247	5
225	4,5	230	5	236	6	241	3,5	247	6
225	5	230	5,7	236	6,3	241	4	247	6,99
225	6	230	6	236	7	241	5	247	7
225	6,3	230	7	236	12	241	6,4	247	2
225	7	230	7,5	236	14	241	7	247	4
225	8	230	8	236,55	4,33	241,3	12,7	247,02	5,33
225	10	230	9	237	3	242	3	247,24	3,53
225	12	230	10	237	3,5	242	3,5	247,33	2,62
225	15	230	20	237	4	242	4	248	2
226	3	231	3	237	5	242	5	248	3
226	3,5	231	3,5	237	6	242	6	248	3,5
226	4	231	4	237	7	242	7	248	4
226	5	231	5	237	7,5	242	8	248	5
226	5,7	232	2,5	237,5	6	242	8,5	248	7
226	6	232	3	238	2	242	9,5	248	7,2
226	8	232	3,5	238	3	243	3	248	9
227	3	232	4	238	3,5	243	3,5	248	10
227	3,2	232	4,5	238	4	243	4	248	13
227	3,3	232	5	238	5	243	5	249	3
227	3,5	232	9,52	238	6	243	6	249	3,5
227	4	233	3	238	7	243	7	249	4
227	4,5	233	3,2	238	8	243	8,5	249	5
227	5	233	3,5	238	10	243	17	249	6
227	5,33	233	4	239	3	243,3	5,3	249	10
227	7	233	5	239	3,5	243,5	6	249,1	8,4
227,97	5,33	233	10	239	4	244	2	249,2	5,7
227,97	6,99	234	3	239	5	244	3	249,3	5,7
228	3	234	3,5	239	6,5	244	3,5	249,5	3
228	3,5	234	4	239	7,5	244	4	250	2
228	4	234	5	239,1	8,4	244	5	250	2,5
228	5	234	6,5	239,2	5,7	244	6	250	3
228	5,7	234	7	239,3	5,7	244	7	250	3,5
228	6	234,1	8,4	239,3	6,5	244,3	5,7	250	4
228	7	234,22	5,33	239,5	3	245	3	250	4,5
228	7,2	234,25	1,78	239,5	7,5	245	3,5	250	4,6
228	8	234,3	5,7	240	2,5	245	4	250	5
228	10	234,32	5,33	240	3	245	5	250	6
228,19	3,53	234,32	6,99	240	3,5	245	5,33	250	7
228,28	2,62	234,36	2,62	240	4	245	6	250	8
228,49	3,53	234,54	3,53	240	5	245	6,5	250	9

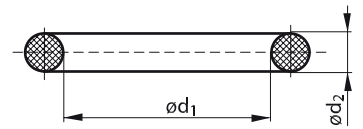

d1	d2	d1	d2	d1	d2	d1	d2	d1	d2
250	10	257	5	263	7	270	5	277	5
250	18	258	3,5	263,5	7	270	5,5	277	7,5
251	3	258	4	264	3	270	6	277	9
251	3,5	258	5	264	3,5	270	7	278	3,5
251	4	258	6	264	4	270	10	278	4
251	5	258	7	264	5	270	14	278	5
251	7	258	7,2	264	7	270,7	4,3	278	6
251	10	258	9	264	8,2	271	3	278	7
252	3,5	258	12	264	8,4	271	3,5	278	8
252	3,6	258,5	3,5	264	18	271	4	278	12
252	4	258,5	5,7	265	3	271	5	278,77	5,33
252	5	259	3	265	3,5	271	5,33	278,77	6,99
252	7	259	3,5	265	4	272	3,5	278,77	7,4
252	15	259	4	265	4,4	272	4	279	3
252,8	3,6	259	5	265	5	272	5	279	3,5
253	3,5	259	6	265	6	272	7	279	3,53
253	4	259	18	265	6,5	272,4	6,99	279	4
253	5	259,1	8,4	265	7	272,64	3,53	279	5
253	7	259,2	5,7	265	8	273	3,5	279	7
253	8	259,24	3,53	265	9	273	4	279	8,4
253	12	259,3	5,7	265	10	273	4,5	279,2	5,7
253,37	5,33	259,5	3	266	3,5	273	5	279,3	5,7
253,37	6,99	259,7	5,7	266	4	273	7	279,8	7
253,57	5,33	259,7	6,99	266	5	273	8	280	2,5
253,57	6,99	260	2,5	266	6	273	12	280	3
253,59	1,78	260	3	266	7	274	2	280	3,5
253,59	3,53	260	3,5	266,07	5,33	274	3	280	4
254	3	260	3,53	266,07	6,99	274	3,5	280	4,5
254	3,5	260	4	266,3	3,53	274	4	280	5
254	4	260	5	266,4	2,5	274	5	280	6
254	5	260	6	267	3,5	274	6,5	280	6,3
254	10	260	6,5	267	4	274	8,6	280	7
254	19	260	7	267	4,5	274	13	280	8
254,3	5,7	260	8	267	5	274,3	5,7	280	9
254,5	8,4	260	10	267,5	5,5	274,5	5,33	280	10
255	2	260,6	5,33	268	2,5	274,5	8,4	281	3,5
255	3	261	3,5	268	3	275	2,5	281	4
255	3,5	261	4	268	3,5	275	3	281	5
255	4	261	5	268	4	275	3,5	282	2,5
255	4,2	261	5,33	268	5	275	4	282	3,5
255	5	261,6	2,5	268	6	275	4,5	282	4
255	5,7	262	2	268	7	275	5	282	5
255	6	262	2,4	268	8	275	6	282	5,7
255	7	262	3,5	269	2,5	275	7,5	282	14
255	8	262	4	269	3,5	275	8	283	3,5
256	2,5	262	5	269	3,55	275,8	8	283	4
256	3,1	262	5,7	269	4	276	2	283	5
256	3,5	262	6	269	5	276	3,5	283	7
256	4	262	9	269,1	8,4	276	4	283,3	5,7
256	5	262	14	269,2	5,7	276	5	284	3,5
256	7,2	262,3	6,5	269,3	5,7	276	5,34	284	4
256	8	262,34	3,53	270	2,5	276	7	284	5
256,5	8,5	263	3,5	270	3	276	8	284	6
257	3,5	263	4	270	3,5	277	3,5	284	9
257	4	263	5	270	4	277	4	284,2	5,7



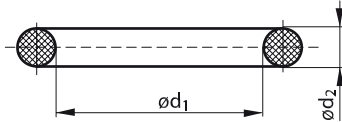

# Rozměrové řady FPM

d1	d2	d1	d2	d1	d2	d1	d2	d1	d2
285	3	292	4	300	5	307	5,33	314	4
285	3,5	292	5	300	5,7	307	6	314	5
285	4	292	7	300	6	307	7	314	7,5
285	5	292	10	300	6,5	307,57	3,53	314	8,4
285	5,33	292,1	4,76	300	7	308	3	314	12
285	6	293	3,5	300	7,5	308	3,5	314,3	5,7
285	7	293	4	300	8	308	4	315	2,5
285,1	6,99	293	5	300	9	308	5	315	3
285,75	7,94	294	3,5	300	10	308	6	315	3,5
286	3,5	294	4	300	11	308	8	315	4
286	4	294	5	300	12	308	9	315	4,5
286	5	294	6	300	12,5	308,3	7	315	5
286	6	294,3	5,7	300	15	308,86	5,33	315	5,33
286	6,2	294,5	8,4	301	3,5	309	3,5	315	6
286,6	8,05	295	3,5	301	4	309	4	315	7
286,82	7,8	295	4	301	5	309	5	315	10
287	3,5	295	5	301	6	309,1	8,4	315	20
287	4	295	5,3	302	3,5	309,3	5,7	315,5	7
287	5	295	6	302	4	309,5	4,5	316	3,5
287	10	295	7	302	4,3	310	3	316	4
288	3	295	10	302	5	310	3,5	316	5
288	3,5	295	12	302	8,4	310	4	316	7
288	3,53	295	20	303	3,5	310	4,5	316	9
288	4	296	2,5	303	4	310	5	316	12
288	5	296	3,5	303	5	310	5,7	316,87	6,99
288	6	296	4	304	2	310	6	317	3,5
289	3,5	296	5	304	3	310	6,5	317	4
289	4	296	8,4	304	3,5	310	7	317	5
289	5	296	12	304	4	310	8	317	7
289,2	5,7	297	3,5	304	5	310	8,4	317,5	6,35
289,3	5,7	297	4	304	6	310	9	317,5	12,7
289,5	8,4	297	5	304	7	310	10	318	3,5
290	2	297	5,33	304	8	310	12	318	4
290	2,5	297	7	304	8,4	310,5	6,99	318	5
290	3	297	8,8	304,1	5,7	310,5	7	318,5	5
290	3,5	297,8	6,99	304,17	5,33	311	3,5	319	3,5
290	4	298	3,5	304,17	6,99	311	4	319	3,53
290	5	298	4	304,2	7,5	311	5	319	4
290	5,33	298	5	304,39	3,53	311	6	319	5
290	6	298	5,33	304,8	3,53	312	3,5	319	5,7
290	6,5	298	7	305	3	312	3,53	319	7
290	7	298	7,2	305	3,5	312	4	319	8,4
290	8	298	10	305	4	312	5	319	10
290	10	299	3,18	305	5	312	6,3	319,2	3,53
291	3	299	3,5	305	6	312	8	319,2	5,7
291	3,5	299	4	305	6,35	312	18	319,3	5,7
291	4	299	5	305	7	313	3,5	320	2,5
291	5	299,2	5,7	306	3,5	313	4	320	3
291	7	299,3	5,7	306	4	313	5	320	3,5
291,47	5,33	299,5	5,33	306	5	313	6	320	4
291,47	6,99	299,5	8,4	307	3	313	7	320	5
291,7	3,53	300	2	307	3,5	313	10	320	5,33
292	3	300	3	307	3,53	313	11,8	320	5,5
292	3,17	300	3,5	307	4	314	3	320	6
292	3,5	300	4	307	5	314	3,5	320	6,5

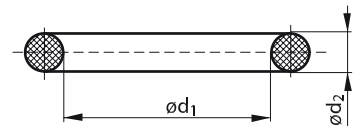

d1	d2	d1	d2	d1	d2	d1	d2	d1	d2
320	7	329,5	8,4	336	5	344	2,5	350	8
320	8	329,57	5,33	336	8	344	3,5	350	9
320	10	329,57	6,99	336,55	4,33	344	4	350	10
320	12	329,8	3,53	336,6	3,18	344	5	350	12
320,6	6,35	330	3	337	3,5	344	5,7	350,6	6,35
321	3,5	330	3,5	337	4	344	8,4	351	3,5
321	4	330	4	337	5	344,1	8,4	351	4
321	5	330	4,5	337	6	345	2	351	5
322	3,5	330	5	338	3,5	345	3	351	7
322	4	330	5,7	338	4	345	3,15	351	10
322	5	330	6	338	5	345	3,5	352	3
322	9	330	6,35	338	.6	345	4	352	3,5
322	12	330	6,5	338	7	345	5	352	4
323	3,5	330	7	339	3,5	345	5,3	352	5
323	4	330	8	339	4	345	5,6	352	12
323	5	330	8,4	339	5	345	6	353	3,5
323	7	330	9	339	8,4	345	7	353	4
323,2	6,99	330	10	339,2	5,7	345	8	353	5
324	3,5	330	13	339,3	5,7	345	10	353	5,65
324	4	331	3	339,5	8,4	345,57	3,53	353	10
324	5	331	3,5	340	3	346	3,5	353,2	5,7
324	5,34	331	3,53	340	3,5	346	4	354	3
324	6	331	4	340	3,6	346	5	354	3,5
324,3	5,7	331	5	340	4	346	8	354	4
325	2	332	3,5	340	5	346	9,5	354	5
325	3	332	4	340	5,33	347	3	354	5,33
325	3,5	332	5	340	6	347	3,5	354,1	8,4
325	3,52	333	3,5	340	6,4	347	4	354,97	5,33
325	4	333	4	340	7	347	5	354,97	6,99
325	5	333	5	340	7,2	347	7	354,97	7,3
325	5,3	333	6	340	8	347	9	355	3,5
325	6	333	7	340	8,6	348	3	355	4
325	7	333	8	340	9,3	348	3,5	355	5
325	8	333	13	340	10	348	4	355	6
325	10	334	3,5	340	12	348	5	355	7
326	3,5	334	4	341	3,5	348	6	355	12
326	4	334	5	341	4	348	8	355,2	3,53
326	5	334	8	341	5	348	11	356	3,5
326	5,7	334	8,4	342	3	348	12	356	4
327	3,5	334,3	5,7	342	3,2	349	2,5	356	5
327	4	334,5	8,4	342	3,5	349	3,5	357	3,5
327	5	334,7	8,6	342	4	349	4	357	4
328	3,5	335	3,5	342	5	349	5	357	5
328	4	335	4	342	7	349	5,33	358	3,5
328	5	335	4,5	342	7,5	349,1	8,4	358	4
328	7,5	335	5	342	8	349,3	5,7	358	5
328	12	335	5,33	342,27	6,99	350	2	358	6
328,6	8	335	6	342,9	5,33	350	2,5	358	6,5
329	3,5	335	7	343	3,5	350	3	359	3,5
329	4	335	8,4	343	4	350	3,5	359	4
329	5	335	10	343	5	350	4	359	5
329	5,53	335	12	343	7	350	5	359	8,4
329	7	335,9	6,99	343	10	350	5,2	359,1	8,4
329	8	336	3,5	343,5	3	350	6	359,2	5,7
329,3	5,7	336	4	344	1,6	350	6,5	359,3	5,7

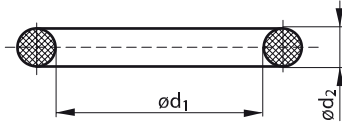

# Rozměrové řady FPM

d1	d2	d1	d2	d1	d2	d1	d2	d1	d2
359,3	7	368,5	6,35	377	5	385	7,5	393,07	6,99
360	3	369	3,5	378	3	385	8	393,1	7
360	3,5	369	4	378	3,5	385	10	393,7	6,35
360	4	369	5	378	4	385	14	394	3,5
360	5	369	9	378	5	386	3,5	394	4
360	5,6	369,1	8,4	379	3,5	386	4	394	4,8
360	6	370	2,5	379	4	386	5	394	5
360	6,5	370	3	379	5	386	6	394	6
360	7	370	3,5	379	8	386,5	5	394	8
360	7,5	370	4	379,2	5,7	387	3	394	15
360	8	370	5	379,3	5,7	387	3,5	395	2,4
360	9	370	5,7	380	3	387	4	395	3
360	10	370	6	380	3,5	387	5	395	3,5
360	15	370	7	380	4	387	7	395	4
360	24	370	8	380	5	388	3,5	395	5
361	3,5	370	8,4	380	5,33	388	4	395	6
361	4	370	10	380	6	388	5	395	8
361	5	370	12	380	6,5	388	6	395	10
362	3	370	14	380	7	388	7	396	3,5
362	3,5	371	3,5	380	8	389	3,5	396	4
362	4	371	4	380	9	389	4	396	5
362	5	371	5	380	10	389	5	397	3,5
363	3,5	371	8	380	20	389	5,33	397	4
363	4	371	8,5	380,37	5,33	389	6	397	5
363	8	372	3,5	380,37	6,99	389	8	397,7	5,7
364	3,5	372	4	380,6	3,53	389,3	5,7	398	2,62
364	3,53	372	5	381	3,5	390	3	398	3,5
364	4	372	6	381	4	390	3,5	398	4
364	5	372	12	381	5	390	3,55	398	5
364,1	8,4	373	3,5	381	6,35	390	4	398	6
365	2	373	4	381,2	8,2	390	5	399	3,5
365	3,5	373	5	382	3	390	6	399	4
365	4	373	7	382	3,5	390	7	399	5
365	5	374	3	382	4	390	7,2	399,2	5,7
365	6	374	3,5	382	5	390	8	399,3	5,7
365	7	374	4	382	7	390	8,4	399,4	5,33
365	10	374	5	382	8	390	9	399,5	8,5
366	2,5	374	8	382	10	390	10	400	2
366	3,5	374	9,52	383	3,5	390	16	400	3
366	4	375	3,5	383	4	390,5	3,5	400	3,5
366	5	375	4	383	5	390,75	6,7	400	4
366	7	375	5	383	8	391	3,5	400	5
366,54	3,53	375	6	383	8,4	391	4	400	6
367	3,5	375	7	384	3,5	391	5	400	7
367	4	375	8,4	384	4	392	3,5	400	8
367	5	375	9	384	5	392	4	400	9
367	8	375	10	384	6	392	5	400	10
367,67	6,99	375	11	384	8,4	392	5,33	400	12
368	2,5	376	3	384	9,52	392	6	401	3,5
368	3,5	376	3,5	385	3	392	7	401	4
368	4	376	4	385	3,5	393	3	402	3,5
368	5	376	5	385	4	393	3,5	402	4
368	5,33	376	6	385	5	393	4	402	4,5
368	6	377	3,5	385	6	393	5	402	5
368	7	377	4	385	7	393	7	402	9

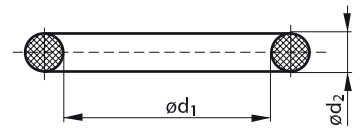

d1	d2	d1	d2	d1	d2	d1	d2	d1	d2
403	3,5	413	4	422	6,5	432	4	444	6
403	4	413	13	422,2	6,2	433	3	444	8
403	6	414	3,5	422,2	6,9	433	3,5	444	8,4
403	7	414	4	423	3,5	433	4	445	4
403,07	6,99	414	8	423	3,53	433	4,5	445	5
404	3,5	414	13	423	4	433,36	6,99	445	6
404	4	414	16	424	3,5	434	3,5	445	7
404	8	415	3,5	424	4	434	4	445	9
404,1	8,4	415	4	424	5	434	5	445	15
405	3,5	415	5	424	8,5	434	10	445,5	7
405	4	415	6	424	9,52	435	3,5	446	4
405	6	415	7	425	3	435	4	446	6
405	7	415	8	425	3,5	435	5	446	10
405	7,5	415	8,4	425	4	435	5,7	447	3
405	20	415	15	425	5	435	8	447	4
405,26	3,53	415	20	425	6	435	10	447	6
405,26	5,33	416	3,5	425	7	435	12	447	8
405,26	6,99	416	4	425	8	436	3,5	448	4
405,3	9,5	416	16	425,45	9,52	436	4	448	6
406	3,5	417	3,5	425,5	6	436	5	448	8
406	4	417	3,53	426	3,5	436	7	448	10
406	7	417	4	426	4	437	3,5	448	14
406	15	417	8	426	6	437	4	449	4
406,4	6,35	417,96	6,99	427	3,5	437	7	449,2	5,7
407	3,5	418	3,5	427	4	438	3,5	449,2	6,3
407	4	418	4	427	5	438	4	450	3
407	5,7	418	5,7	427	10	438,1	3,5	450	4
407	6,35	418	6	428	2,62	439	3	450	5
408	3,5	418	7	428	3,5	439	3,5	450	6
408	4	418	8	428	4	439	4	450	6,3
408	6	419	3,5	429	3,5	439	6	450	7
408	12	419	4	429	4	439,1	8,4	450	8
408,3	9,5	419	7	429	5,7	439,2	5,7	450	9
409	3,5	419	8,4	429	6	439,3	5,7	450	10
409	4	419	14	429	10	439,5	4	451	4
410	3	419,2	5,7	430	3,5	440	2	451	7
410	3,5	419,3	5,7	430	4	440	3	451	9
410	4	420	2,5	430	5	440	3,5	451	10
410	5	420	3	430	5,7	440	4	452	4
410	6	420	3,2	430	6	440	6	452	6
410	6,5	420	3,5	430	7	440	7	452	12
410	7	420	4	430	8	440	8	453	3,5
410	8	420	5	430	8,4	440	8,5	453	4
410	10	420	6	430	9	440	16	453	6
410	15	420	6,5	430	10	440,69	5,33	453	6,35
411	3,5	420	8	430	12	441	4	453	7
411	4	420	9	430,66	3,53	441	5	454	4
411,48	5,33	420	10	430,66	5,33	441	8	454	8
412	3,5	421	3,5	430,66	6,99	442	4	454	10
412	4	421	4	431	3,5	442	5,33	455	3,5
412	7	422	3	431	4	442	12	455	4
412	8	422	3,5	431	7	443	4	455	5
412	9	422	4	431	8	443	7	455	5,7
412	10	422	5,33	431	8,4	443,36	6,99	455	6,2
413	3,5	422	6	432	3,5	444	4	455	8,4

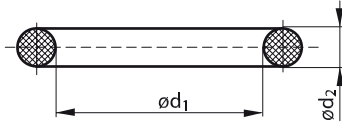

# Rozměrové řady FPM

d1	d2	d1	d2	d1	d2	d1	d2	d1	d2
455	22	468	6	480	8	494,16	6,99	509,1	8,4
456	4	468	7	480	10	494,6	5,33	509,3	5,7
456	7	468	10	480	16	495	3	510	3
456,06	3,53	468,76	6,99	481	4	495	4	510	3,5
456,06	5,33	469	4	481	5,33	495	7	510	4
456,06	6,99	469	4,77	481	7	495	8,4	510	5
456,6	6,99	469	6,35	481	8,4	495	14	510	5,33
457	4	469	7	481,46	5,33	496	4	510	5,7
457	6,35	469,3	5,7	481,46	6,99	496	10	510	6
457	8,4	470	2,5	482	3,53	497	3	510	7
457	9,52	470	3	482	4	497	4	510	9
457,2	6,99	470	3,5	482	5	498	4	510	10
457,2	7	470	4	482	5,34	498	8	510	12
457,8	6,99	470	5,33	482	7	499	4	510	16
457,8	7	470	5,7	483	4	499	12	510	20
458	4	470	6	483	6	499,1	8,4	511	8,8
458	9	470	7	483	8,4	499,2	5,7	514	8,4
459	4	470	8	484	4	499,3	5,7	514,6	5,33
459,2	5,7	470	10	485	3	500	3	515	6
459,3	5,7	471	4	485	4	500	3,55	515	7
460	3	472	3,53	485	5	500	4	515	8
460	4	472	4	485	8	500	5	516	6
460	5	472	6	486	4	500	6	516	6,2
460	6	472	8	486	6	500	7	516	8
460	6,35	472	10	487	4	500	8	516	12
460	7	473	4	487	7	500	8,4	517,5	7
460	7,4	473	6,5	487	8	500	9	518	3
460	8	474	4	488	4	500	10	518	8
460	8,4	474	12	488	6	500	12	518,5	3
460	12	475	3	488	10	500	20	519	2,62
461	4	475	4	489	4	502	5,33	519	5,7
461	5	475	5	489	6	502	8	520	4
461	7	475	6	489,2	5,7	503	5	520	5
461	8,6	475	7	490	4	503	8,4	520	6
462	3	475	7,5	490	5	504	5	520	7
462	4	475	8	490	6,7	504	6	520	8
462	5,33	475	8,74	490	7	504,5	8	520	9
462	7	476	4	490	7,5	505	2,62	520	10
462	10	476	7	490	8	505	3	520	12
463	4	477	4	490	8,4	505	4	520,5	15
464	4	477	8	490	9	505	6	521	5,33
464	8	478	4	490	12	505	7	522	6
465	3	478	5	490	12,7	506	6	522	8
465	4	478	6	490	15	506,81	5,33	522	8,4
465	4,5	479	4	490	16	506,86	6,99	522	8,7
465	5	479	10	491	4	507	3	522	10
465	5,33	479,2	5,7	491	5,33	507	7	524	8
465	7	479,3	5,7	491,5	4	507	8,5	524	10
465	9	479,42	4,75	492	4	508	4	524,5	10
466	4	480	2,5	492	8	508	6	525	4
466,72	6,35	480	4	493	4	508	8	525	5
467	4	480	5	493	12,7	508	9,6	525	6
467	18	480	6	494	4	508	10	525	7
468	3,53	480	7	494	8	509	3,5	525	8
468	4	480	7,5	494,1	8,4	509	10	525	12

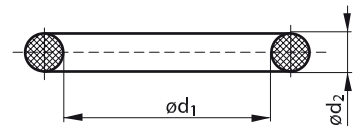

d1	d2	d1	d2	d1	d2	d1	d2	d1	d2
527	4,7	545	9	569	6	590	3,53	610	9,6
527	7	545,47	6,99	569,27	6,99	590	5	610	10
528	8	546	7	570	3	590	8,5	612	7
528	10,82	547	8	570	3,53	590	9	612	8
529	3	548	5,7	570	4	590	10	612	10
529,3	5,7	549	3	570	5	590	12	613	5,7
530	3	549	6	570	6	590	16	613	6,35
530	4	550	3	570	10	591	7	614	7
530	5	550	4	571	10	592	8	614	12
530	6	550	5	571,5	6,35	592	8,6	615	4,5
530	7	550	7	572	4	594	5,7	615	5
530	8	550	8	572	6	594	7,14	615	5,7
530	9	550	8,4	574	7	595	6	615	6
530	9,55	550	10	574	10	595	7,14	615	7
530	10	550	16	575	6	595	8	615	8
530	12	551,8	6,99	575	8	596	7	615	8,4
531	8	552	2,62	576	6	596	9	616	6
532	7	552	5,33	576	7	596	16	616	15,6
532	8,4	552	6	577	7	596,27	6,99	618	3
532	10	552	7	577	20	596,75	5	618	7
532,2	5,33	553	8,4	577,66	6,99	597	4,48	618	8
532,26	6,99	554	10	578	12	597	4,5	618	12,7
533,4	9,5	554	12	578,3	5,33	597	7	618	18
534	5,7	555	5	579	6	597,03	5,33	619	7
534	16	555	6	580	3	598	5,5	620	5
535	7	555	7	580	4	598	8	620	6
535	10	555	10	580	5	599	7,3	620	7
537	7	557,61	5,33	580	5,7	600	3	620	8
537	8	557,66	6,99	580	6	600	3,53	620	10
538	3	558	3	580	7	600	4	620	15
538	7	558	5,7	580	8	600	5	621	8
538	8	558	7	580	9	600	6	621,6	7
538	10	559,1	6,35	580	10	600	6,5	622	5,33
538	12	560	3	580	12	600	7	622	7
539,2	5,7	560	4	580	18	600	8	622	8
540	3	560	4,35	581	16	600	10	624	5
540	4	560	5	582	7	600	11	624	5,4
540	4,5	560	6	582	8	600	12	624	6,99
540	5	560	7	582	12	600	16	624	17
540	6	560	8	582,68	5,33	604	7	625	3
540	7	560	10	582,68	6,99	605	5	625	5,33
540	8	561,5	8,5	583	7	605	7	625	6
540	10	562	7,5	584	8,4	607	3	625	7
540	12	563	10	585	4	607	5	625	10
541	14	565	5	585	5	608	7	625	19
542	7	565	5,33	585	7	608	10	625,5	5,7
542	8	565	5,7	585	8	608,08	5,33	626	7
542	10	565	7	585	9,55	608,08	6,99	628	5
544	6	565	8	586	6	610	3,5	628	7
544	8	566	9	586	10	610	5	628,5	7
545	3	568	3	588	6	610	6	629	3
545	5	568	4,4	588	6,35	610	6,35	629	5,7
545	5,7	568	6	589	10	610	7	630	4
545	7	568	7	589	12	610	7,5	630	5
545	8	568	8	590	3	610	8	630	7

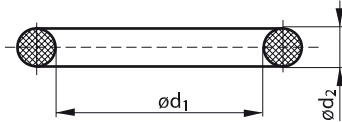

# Rozměrové řady FPM

d1	d2	d1	d2	d1	d2	d1	d2	d1	d2
630	8	655,34	5,33	680	6	702	7	731,52	6,99
630	10	656	8	680	7	702	8,6	732	7
631	9	657	8,4	680	7,3	702	20	734	7
632	12	658	6	680	8	702,66	5,33	735	6
633	7	658	7	680	8,4	704,9	13,97	735	6,35
633,29	6,99	658,88	5,33	680	9	705	5	735	8
633,48	5,33	658,88	6,99	680	11,5	705	8	736	5
633,48	6,99	659	7	680	12	705	14	736	7
633,58	6,99	660	3	681	7,5	708	4	736,6	5,33
634	6	660	5	681	8,2	708	6	738	10,25
634	7	660	7	682	6	710	3	740	5
635	5	660	9	682	7,5	710	6	740	6
635	6	660	10	683	10	710	7	740	6,35
635	7	660	12,7	684	7	710	8	740	8,4
635	8	661	10	685	4	710	9	742	7
635	10	661	14	685	7	710	10	742	8,4
635	12,7	662	8	685	20	710	12	742,95	6,99
637	10	663	6	686	7	712	10	743	7
638	4,9	663	7	686	8	712	11	743	8
638	6	665	5	688	6	714	8	745	7
640	3	665	5,7	688	7	715	8,4	749	5,7
640	4	665	6	690	4	715,9	6,99	750	3,53
640	6	665	6,35	690	5	715,9	7	750	4
640	7	665	8	690	5,33	716	7	750	7
640	8	665	8,4	690	6	718	5,4	750	7,5
640	10	665	12	690	7	718	8	750	8
640	12	665	16	690	7,5	719,3	5,7	750	9
641	8,6	666	9	690	8	720	5	754	7
642	3,53	667	6	690	9	720	7	754	8
643	5	667	7	690	10	720	8,4	754,5	8,4
643	15	667	8	691	8	720	12	755	3,53
644	8	668	6	694	6	722	8	755	5
644	11	668	7	694	7	722	16	755	7
645	5	668	12	695	5,33	723	7	755	8,4
645	6	669	13,2	695	6	724	5,7	757	7
645	7	669	18	695	8	725	4	757	8
646	8,4	670	5	695	10	725	5,33	758	8
647	7	670	7	695	12	725	5,7	758	13,97
647,09	6,99	670	8	697	4	725	7	759	5,7
647,7	5,33	670	8,4	697	7	725	9	759	8,4
648	6	670	10	697	12	725	17	760	5
649	8,4	671	10	697,8	6,99	726	12	760	5,33
650	3	671	15	698	7	727	8	760	5,9
650	4	672,5	7	700	4,15	729	7	760	6
650	5,7	675	5,33	700	5	730	3,53	760	7
650	6	675	7	700	5,7	730	4	760	8
650	7	675	15	700	6,35	730	5	760	8,4
650	8	675,16	6,99	700	7	730	7	760	10
650	10	677,34	14	700	8	730	8	760	12
650	15	678	7	700	10	730	8,2	761	8
651	4	678	8	700	12	730	8,4	763	7
651,5	11,5	678	10,82	700	13	730	9	765	12
653	8	679	5,33	700	20	730	10	765	25,4
654	6	680	3	701	7	730	12	766	5,33
655	4	680	5	701,8	6,99	730,5	7	767	10

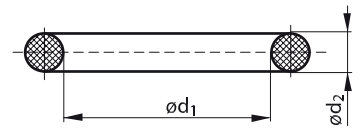

d1	d2	d1	d2	d1	d2	d1	d2	d1	d2
769,3	5,7	802	15,6	850	15	904	7	975	5,33
770	4	805	7	853	20	904	10	980	5
770	7	805	20	854	3,6	905	3,53	980	7
770	8,2	809	3,1	854	7	907	5,33	980	9
770	8,4	809	5	854	15,9	910	6	980	10
771	8,5	810	6	855	9	910	6,5	980	12
774	8,4	810	7	855	10	910	7	983	7
774	20	810	8	857	9,52	910	8,4	985	8,4
775	5,3	810	8,4	858	16,5	910	10	985	16
775	5,33	810	10	860	7	910	12	990	6,35
775	8	813	12	860	8	913	6	992	8
775	8,4	814	5,33	860	10	914	9,52	995	7
776	7	816	5	860	12	916	7	1000	3
778	3	819,3	5,7	863	7	920	4	1000	7
779	7	820	8	865	8	920	7	1000	8
779,46	5,33	820	10	865	8,4	920	8	1000	10
780	5	820	12	865	9	920	8,5	1002	3,53
780	6	823	7	865	12	920	10	1002	3,6
780	7	825	5,33	867	7	920	12	1004	7
780	9	825	8	868	10	922	7	1005	9,52
780	10	825	9	870	8	925	5,33	1010	3,53
780	12	828	7	870	12	925	7	1010	9
782	10	829	8	874,5	8,4	926	9,52	1012	9
783	8	830	4	875	4	928	7	1014	8,4
785	8	830	6	875	5,33	930	7	1015	8
785	8,4	830	7	875	6,99	930	9	1016	7
785	16	830	8,4	875	7	930	10	1020	7
785	20	830	10	875	8	932	12	1020	8
786	7	835	8	875	8,4	934	8,4	1023	7
786	10	835	12	875	10	935	10	1024	7
787	8,4	836	5,7	880	8	936	9,52	1025	5,33
789	7	836	7	880	10	936,6	25,4	1025	12
789	10,82	837	10	881	7	938	7	1027	12
789	12,7	838	6	882	6,35	939,3	5,7	1030	10
790	5,33	840	4	884	8	940	10	1030	13,7
790	5,7	840	4,5	885	8	940	12	1033	12
790	6,5	840	6,35	885	8,4	944	7	1040	7
790	8	840	7	886	7	945	7	1040	8
790	10	840	8	887	7	945	10	1044	8
791	7	840	10	888	7	950	7	1046	7
793	12	840	20	888	8,4	950	8	1047	14,8
794	3,53	843	7	890	5	950	9	1050	7
794	7	843	10	890	6	950	10	1060	10
799	8,4	844	7	894	12	952	7	1060	10,82
799	12	845	7	894	14	954	4	1060	11
799,3	5,7	845	8,4	895	8	955	9	1065	10
800	4	846	8	895	12	955	10	1066	5,33
800	5	850	5,7	900	6,35	959	8,4	1070	7
800	5,33	850	6	900	7	965	7	1070	12
800	6	850	6,1	900	7,5	965	10	1075	5,33
800	7	850	7	900	9	968	7	1080	9
800	8	850	8	900	10	969	6	1090	8
800	8,4	850	8,4	900	12	970	7	1094,3	5,7
800	9	850	9	901	7	970	10	1098	6,35
800	10	850	10	902	4	970	12	1100	7



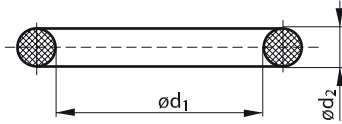

# Rozměrové řady FPM

d1	d2	d1	d2	d1	d2	d1	d2	d1	d2
1100	8,4								
1100	12								
1105	8,4								
1108	10								
1112	8,4								
1113	7								
1115	7								
1120	6,99								
1125	5,33								
1125	14,8								
1126	7								
1130	7								
1130	9								
1130	10								
1135	10								
1143	6,35								
1150	4								
1150	7								
1151	12								
1152	7								
1160	9								
1180	7								
1180	8								
1185	8								
1220	5								
1220	9								
1230	7								
1240	8,4								
1240	9								
1260	12								

X-kroužky byly vyvinuty hlavně proto, aby se zamezilo zkroucení o-kroužků v drážce. Základem je čtvercový průřez s prstencovými drážkami. Šířka a tloušťka těchto kroužků odpovídá rozměrům pro klasické O-kroužky. Oba typy jsou tedy zaměnitelné. Kroužek má malou stykovou plochu a pro tlaky do 40-ti barů rovněž menší tření, než O-kroužek.

X-kroužek se nemůže odvalovat a proto se také nezkroutí. Výhodou X-kroužku před O-kroužkem je pouze to, že je vhodnější pro otáčivé pohyby, pokud nelze použít hřídelových těsnění. Životnost je závislá na jakosti povrchu třecích ploch.

TECHNICKÉ PARAMETRY	
Tlak	400 bar (500 bar v kombinaci s opěr. kroužkem)
Rychlost	0.5 m/s
Teplota	-50 do +200 °C

### Standardní tloušťky X-kroužků

				
1,78	2,62	3,53	5,33	7,00

V případě používání ev. požadavku na X-kroužky kontaktujte prosím naši technickou kancelář.

Doporučíme Vám dle vašich potřeb:

- Materiály kluzných ploch
- Povrchové úpravy
- Způsoby mazání
- Tvary drážek
- Tolerance u drážek
- Vhodný rozměr s doporučenou tolerancí
- Kompletní technickou a výkresovou dokumentaci

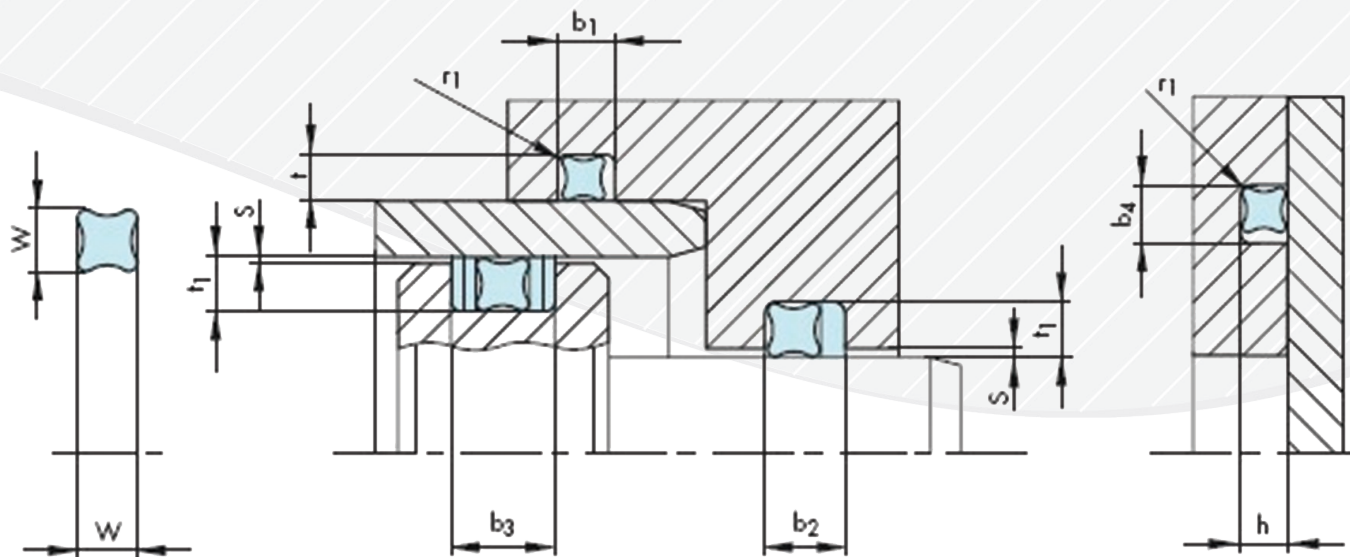

Průřez W	Počáteční radiální stlačení		Rozměry drážky					Rádus r <sub>1</sub>	Maximální radiální spára S
	Dynamické aplikace max. min.	Statické aplikace max. min.	Hloubka drážky		Šířka drážky				
			Dynamické t <sub>1</sub> +0,05	Statické t/h +0,05	b <sub>1</sub> , b <sub>4</sub> +0,2	b <sub>2</sub> +0,2	b <sub>3</sub> +0,2		
1,02	0,300	0,350	0,80	0,75	1,20	-	-	0,10	0,03
	0,115	0,165							
1,27	0,330	0,430	1,00	0,90	1,40	-	-	0,10	0,03
	0,145	0,245							
1,52	0,350	0,450	1,25	1,15	1,70	-	-	0,22	0,04
	0,165	0,265							
1,78	0,360	0,460	1,50	1,40	2,00	3,40	4,80	0,22	0,05
	0,175	0,275							
2,62	0,400	0,450	2,30	2,25	3,00	4,40	5,8	0,30	0,08
	0,215	0,265							
3,53	0,430	0,530	3,20	3,10	4,00	5,40	6,80	0,40	0,08
	0,205	0,305							
5,33	0,560	0,710	4,90	4,75	6,00	7,70	9,40	0,40	0,10
	0,250	0,400							
7,00	0,700	0,950	6,40	6,20	8,00	10,50	13,00	0,60	0,10
	0,350	0,600							

## VÝROBNÍ PORTFOLIO

Těsnění pro hydrauliku

Průmyslová těsnění

Těsnící materiály

Mechanické ucpávky

Ucpávková těsnění

Izolační produkty

Servis

## KONTAKTY

Dimer s.r.o.

Česká republika

Zelená 505, 760 01 Zlín-Kudlov

T: +420 577 224 343

F: +420 577 224 007

E: [info@dimer.cz](mailto:info@dimer.cz)

[www.dimer.cz](http://www.dimer.cz)

Dimer Engineering s.r.o.

Česká republika

Na Pohoří 43, 273 53 Hostouň

T: +420 312 665 000

F: +420 312 665 200

E: [info@dimer-ing.cz](mailto:info@dimer-ing.cz)

[www.dimer-ing.cz](http://www.dimer-ing.cz)

Dimer Slovakia s.r.o.

Slovensko

Teplárenská 17, 971 01 Prievidza

T: +421 465 430 208

F: +421 465 121 310

E: [info@dimer.sk](mailto:info@dimer.sk)

[www.dimer.sk](http://www.dimer.sk)

Dimer Slovenia d.o.o.

Slovinsko

Brodarska ulica 14, 1270 Litija

T: +386 1 620 08 01

F: +386 1 620 08 02

E: [info@dimer.si](mailto:info@dimer.si)

[www.dimer.si](http://www.dimer.si)